

DIMENSIONS (mm)

SIZE	d	L	H	G	A	B	E
10	3/8	63	102	15	53	172	74
15	1/2	63	102	15	53	172	74
20	3/4	80	115	18	59	174	87
25	1	90	120	22	59	174	92

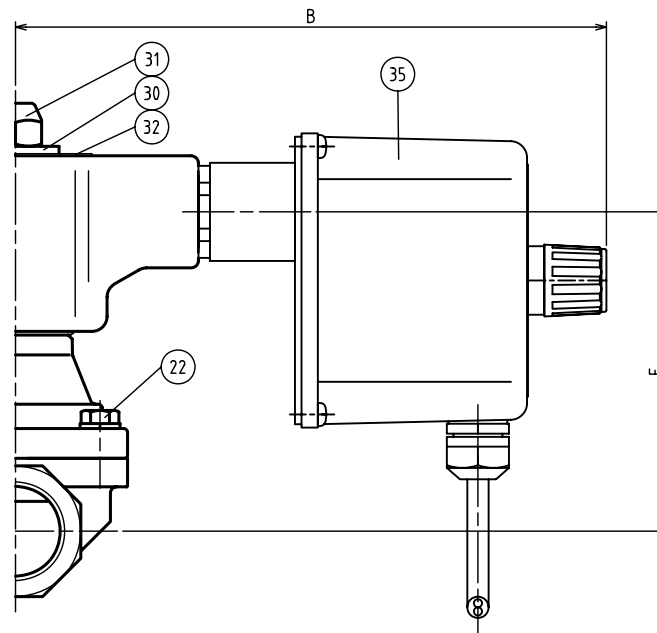
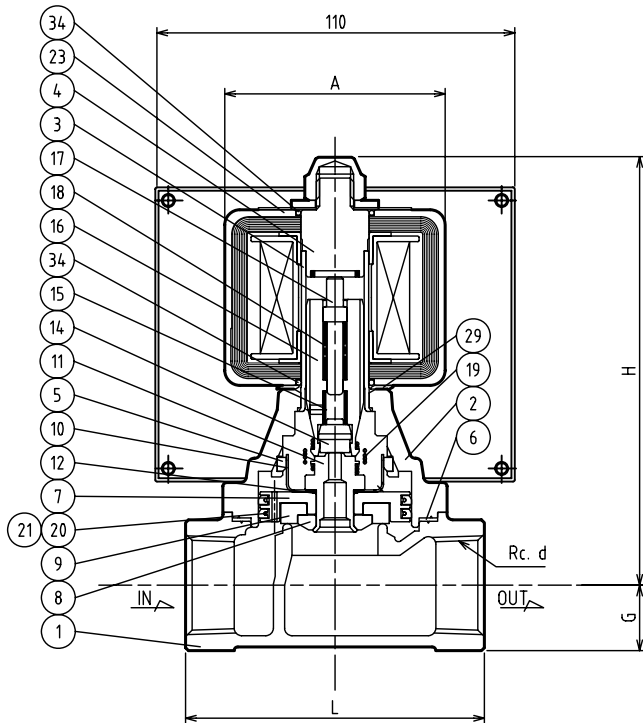

NO.	NAME OF PARTS	MATERIAL	QTY	REMARKS
1	BODY	ホントイ	CAC408	1
2	COVER	ウエフタ	C3771B	1
3	GUIDE PIPE	アンナイカン	SUS304TP	1
4	FIXED CORE	コテイコア	SUS & Cu	1
5	GUIDE RING	ガイドリング	PTFE	1
6	GASKET	ガスケット	PTFE	1
7	PISTON	ピストン	C3604B	1
8	DISC WASHER	ディスクオサエ	C3604B	1
9	DISC	ディスク	PTFE	1
10	PISTON GUIDE	ピストンガイド	SUS304	1
11	PILOT SEAT	Pベンザ	SUS304	1
12	PILOT GASKET	Pガスケット	PTFE	1
14	PILOT DISC	Pディスク	PTFE	1
15	PILOT SPRING	Pバネ	SUS304WPB	1
16	PLUNGER	プランジャ	SUS	1
17	PUSH ROD	オシボウ	SUS304	1
18	PLUNGER SPRING	プランジャバネ	SUS	1
19	JOINT SPRING	ジョイントバネ	SUS	1
20	PISTON RING	ピストンリング	PTFE	2
21	PISTON RING SPRING	ピストンリングバネ	SUS304WPB	2
22	BOLT & WASHER	ボルト & ワッシャ	SUS304	4
23	MAGNET COIL	デンジコイル		1
29	WAVE WASHER	ウェーブワッシャ	SUS304	1
30	WASHER	ヒラザガネ	SUS304	1
31	CAP NUT	キャップナット	C3604B	1
32	NAME PLATE	ネームプレート	A5N01P	1
34	O RING	Oリング	FKM	2
35	TEMPERATURE CONTROLLER	オンドチョウセツキ		1

SPECIFICATIONS(仕様)	
FLUID(流体)	
APPLICABLE PRESS. (適用圧力)	MPa
APPLICABLE TEMP. (流体温度)	℃
RATED VOLTAGE (定格電圧)	V / Hz

CODE 製品記号	OPERATION 作動
TPS22-W	HEATING 加熱用
TPS22-WA	COOLING 冷却用

TPS-22 TYPE TEMPERATURE REGULATING SOLENOID VALVE TPS-22 型 温度調節電磁弁	DRAWING 製 図	K. Hamada
	CHECK 検 図	K. Nakamura
	DATE 日 付	2022-08-04
	NOTE	
APPROVED DWG.No. 出 図 番 号		
DWG.No.		
TPS22-01C-P	VENN CO., LTD. 株式会社	

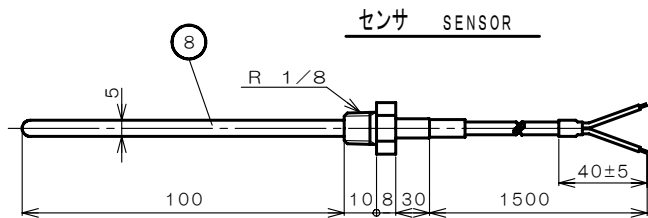

NO.	NAME OF PARTS	MATERIAL	QTY	REMARKS
1	COVER	カバー	1	APC12
2	NIPPLE	ニップル	1	PLASTIC
3	PLATE	プレート	1	SPCC
4	LOCK NUT	ロックナット	1	SPCC
5	GLAND NUT	ケーブルグランド	2	PC
6	MACHINE SCREW	コネジ	4	C2700W
7	CONTROL KNOB	ツマミ	1	PC
8	SENSOR	センサ	1	Pt 500Ω

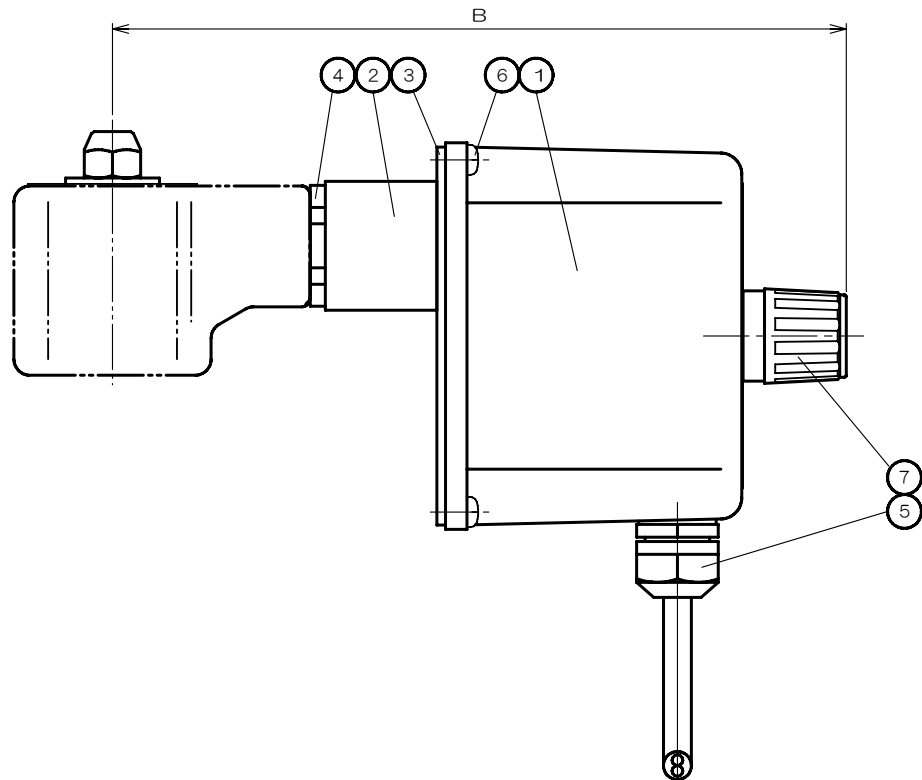
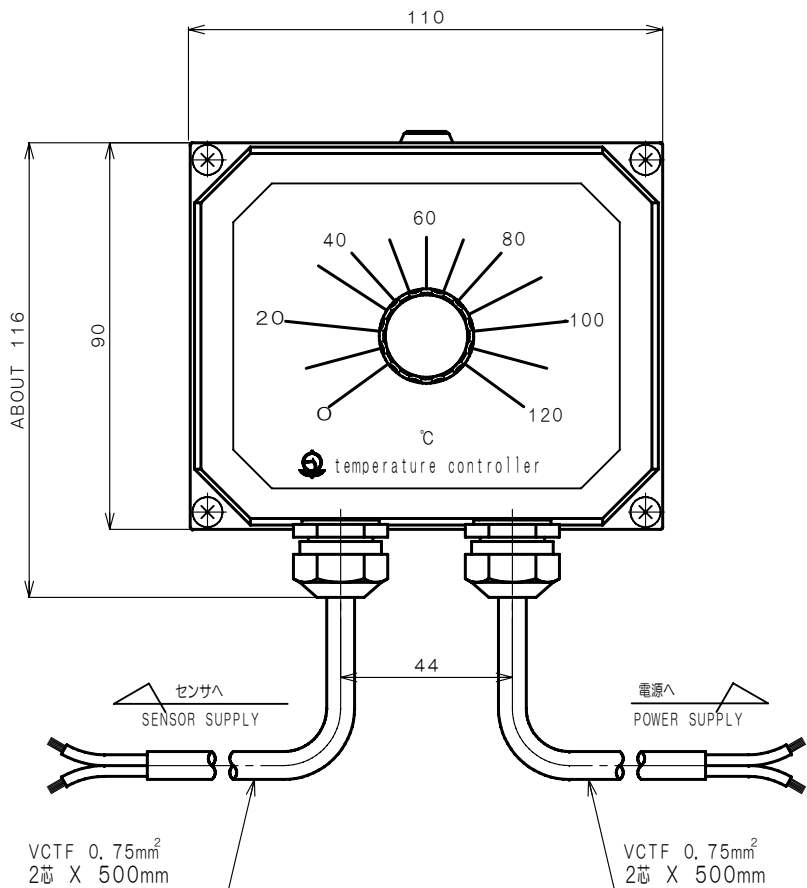

DIMENSIONS (mm)

コイル	B
AH5M	172
AH6M	174

TPS (F) -22 TYPE TEMPERATURE REGULATING SOLENOID VALVE ACTUATOR TPS (F) -22 型 温度調節電磁弁 アクチュエータ	APPROVED 承認	CHECK 検図	DRAWING 製図
	K. NAKAMURA	S. AKIYAMA	R. Hanada
	DATE 日付	2020-03-03	
	NOTE	10/25A	
APPROVED DWG. NO. 出図番号			
DWG. No. 原図番号			
TP22-01B-P			
SER. No. 管理番号			
 <b>VENN CO., LTD.</b> 株式会社			