

| No. | NAME OF PARTS | 部 品 名    | MATERIAL         | 材 質      | No. | NAME OF PARTS | 部 品 名    | MATERIAL         | 材 質      |
|-----|---------------|----------|------------------|----------|-----|---------------|----------|------------------|----------|
| 1   | VALVE BODY    | ホントイ     | CAST IRON        | FC 200   | 11  | LEVER         | レバー      | STAINLESS STEEL  | SUS 304  |
| 2   | COVER         | カバー      | "                | "        | 12  | FLOAT         | フロート     | "                | "        |
| 3   | SEAT RING     | ベンザ      | BRASS            | C 3604 B | 13  | O RING        | O リング    | SYNTHETIC RUBBER | NBR      |
| 4   | SEAT DISC     | ディスク     | SYNTHETIC RUBBER | NBR      | 14  | PIN           | ヘイコウピン   | STAINLESS STEEL  | SUS 410  |
| 5   | DISC WASHER   | ディスクオサエ  | BRASS            | C 3604 B | 15  | RIVET         | ウスヒラリベット | "                | "        |
| 6   | DISC          | ベンタイ     | STAINLESS STEEL  | SUS 304  | 16  | WASHER        | ヒラザガネ    | COPPER           | C 2600 P |
| 7   | DISC JOINT    | ベンタイツギテ  | BRASS            | C 3604 B | 17  | SPEED NUT     | スピードナット  | STAINLESS STEEL  | SUS 304  |
| 8   | HANGER        | レバーツリカナグ | STAINLESS STEEL  | SUS 304  | 18  | BOLT          | 6カクボルト   | ROLLED STEEL     | SS 400   |
| 9   | WASHER        | ヒラザガネ    | "                | "        |     |               |          |                  |          |
| 10  | LOCK NUT      | ロックナット   | BRASS            | C 3604 B |     |               |          |                  |          |

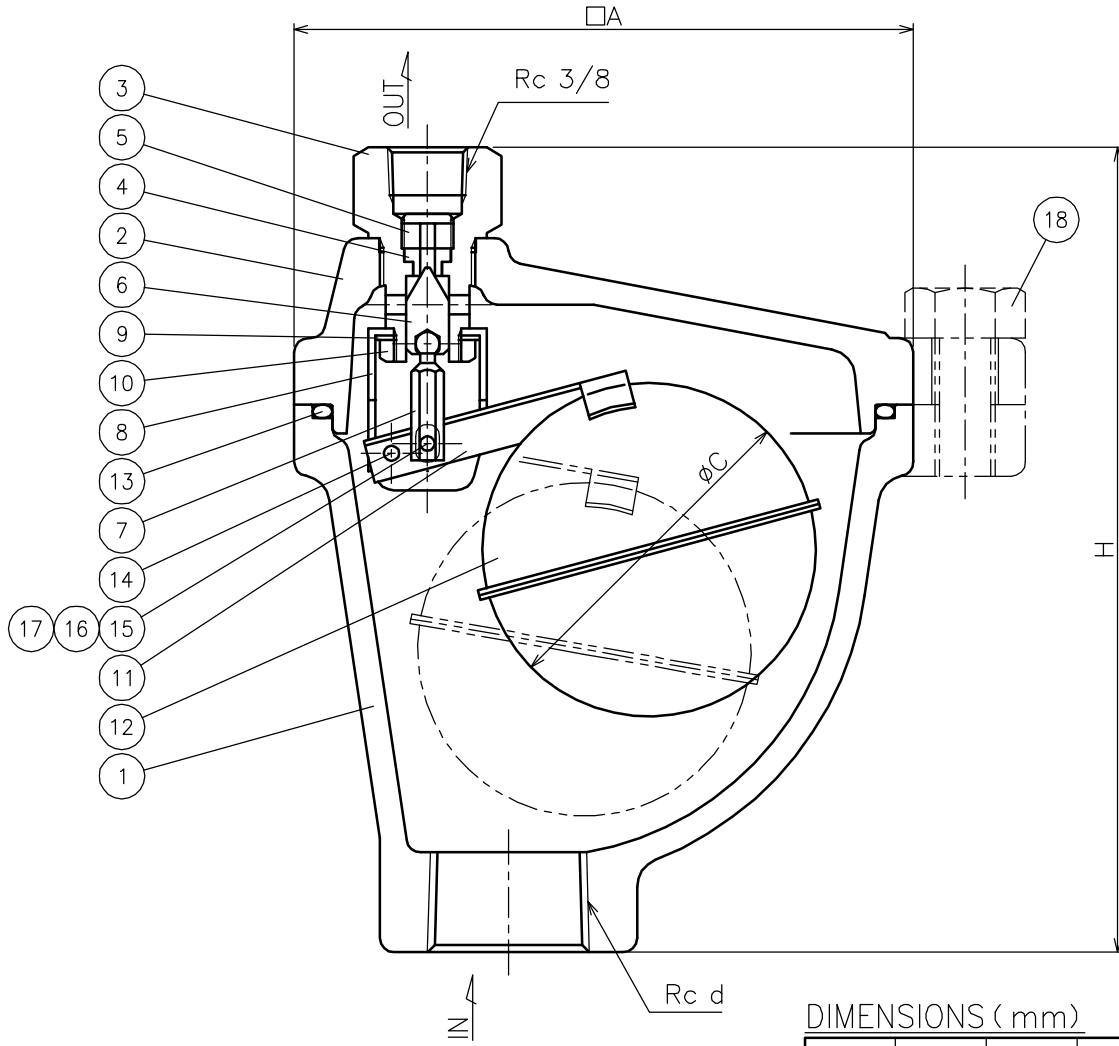

DIMENSIONS (mm)

| SIZE | d     | A   | H   | C  |
|------|-------|-----|-----|----|
| 15   | 1/2   | 114 | 154 | 60 |
| 20   | 3/4   | 114 | 154 | 60 |
| 25   | 1     | 130 | 169 | 70 |
| 32   | 1 1/4 | 130 | 169 | 70 |

INSIDE OF VALVE BODY IS COATED WITH EPOXY PAINTS. (JWWA K 135)  
 ホントイ内面接液部は、水道用液状エポキシ樹脂塗料 (JWWA K 135) 塗布

| SPECIFICATIONS (仕様)      |                           |
|--------------------------|---------------------------|
| APPLICABLE FLUID (適用流体)  | 水・温水<br>COLD OR HOT WATER |
| APPLICABLE PRESS. (適用圧力) | MAX. 1.0 MPa              |
| APPLICABLE TEMP. (適用温度)  | 5 ~ 60 °C                 |

水道法性能基準適合品

|              |         |
|--------------|---------|
| CODE<br>製品記号 | AF4SN-G |
|--------------|---------|

AF-4SN TYPE  
AIR VENT VALVE

AF-4SN 型  
空気抜弁

|             |             |
|-------------|-------------|
| DRAWING 製 図 | S. Sato     |
| CHECK 検 査   | S. Hosokawa |
| DATE 日 付    | 2024-10-30  |
| NOTE        |             |

APPROVED DWG.No.  
出 図 番 号

DWG.No.

AF4SN-01E-P



VENN CO., LTD.

株式会社