

No.	NAME OF PARTS	部 品 名	MATERIAL	材 質	No.	NAME OF PARTS	部 品 名	MATERIAL	材 質
1	VALVE BODY	ホンタイ	CAST IRON	FC 200	11	LEVER	レバー	STAINLESS STEEL	SUS 304
2	COVER	カバー	"	"	12	FLOAT	フロート	"	"
3	SEAT RING	ベンザ	BRASS	C 3604 B	13	O RING	O リング	SYNTHETIC RUBBER	NBR
4	SEAT DISC	ディスク	SYNTHETIC RUBBER	NBR	14	PIN	ヘイコウピン	STAINLESS STEEL	SUS 410
5	DISC WASHER	ディスクオサエ	BRASS	C 3604 B	15	RIVET	ウスヒラリベット	"	"
6	DISC	ペンタイ	STAINLESS STEEL	SUS 304	16	WASHER	ヒラザガネ	COPPER	C 2600 P
7	DISC JOINT	ペンタイツギテ	BRASS	C 3604 B	17	SPEED NUT	スピードナット	STAINLESS STEEL	SUS 304
8	HANGER	レバーツリカナグ	STAINLESS STEEL	SUS 304	18	BOLT	6カクボルト	ROLLED STEEL	SS 400
9	WASHER	ヒラザガネ	"	"					
10	LOCK NUT	ロックナット	BRASS	C 3604 B					

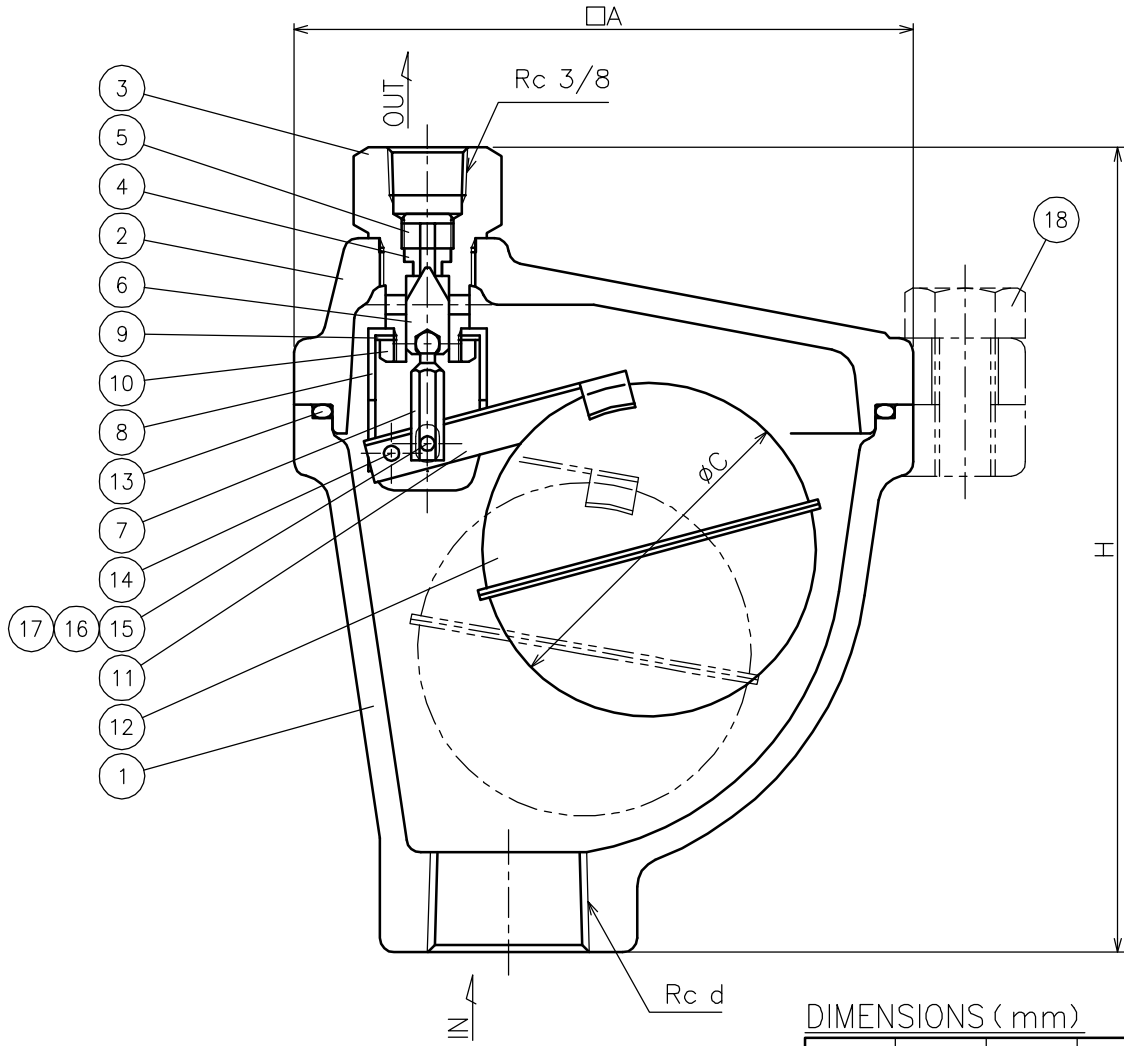

DIMENSIONS (mm)

SIZE	d	A	H	C
15	1/2	114	154	60
20	3/4	114	154	60
25	1	130	169	70
32	1 1/4	130	169	70

SPECIFICATIONS (仕様)	
APPLICABLE FLUID (適用流体)	水・温水・油 (比重0.9以上) COLD OR HOT WATER AND OILS (0.9 or OVER S.G.)
APPLICABLE PRESS. (適用圧力)	MAX. 1.0 MPa
APPLICABLE TEMP. (適用温度)	5 ~ 90 °C

CODE 製品記号
AF4S-G

AF-4S TYPE
AIR VENT VALVE

AF-4S 型
空気抜弁

DRAWING 製 図	S. Sato
CHECK 検 査	S. Hosokawa
DATE 日 付	2024-10-30
NOTE	

APPROVED DWG.No.
出 図 番 号

DWG.No.

AF4S-01K-P



VENN CO., LTD.

株式会社