

| NO. | NAME OF PARTS | MATERIAL | QTY | REMARKS | NO. | NAME OF PARTS | MATERIAL | QTY | REMARKS |
|-----|---------------|----------|---------------|---------|-----|---------------|----------|--------|---------|
| 1 | COIL ASSEMBLY | コイルアセンブリ | 1 | | 9 | LOCK NUT | ロックナット | SPCC | 1 Zn-P |
| 2 | BOX | ホントイ | ZDC2 or ADC12 | 1 | 10 | GLAND NUT | グランドナット | A5052B | 1 |
| 3 | COVER | カバー | ZDC2 or ADC12 | 1 | 11 | WASHER | ワッシャ | A5052P | 2 |
| 4 | GASKET | ガスケット | NBR | 1 | 12 | PACKING | パッキン | RUBBER | 1 |
| 5 | TERMINAL | タンシタイ | PHENOL | 1 | 13 | | | | |
| 6 | MACHINE SCREW | コネジ | SWRM12 | 2 | 14 | SHORT PLATE | タンラクシ | A2700P | 1 |
| 7 | GROUND SCREW | アースネジ | C2700W | 1 | 15 | LAMP ASS'Y | ランプアセンブリ | | 1 |
| 8 | MACHINE SCREW | コネジ | C2700W | 4 | 16 | LENS CAP | キャップ | | 1 |

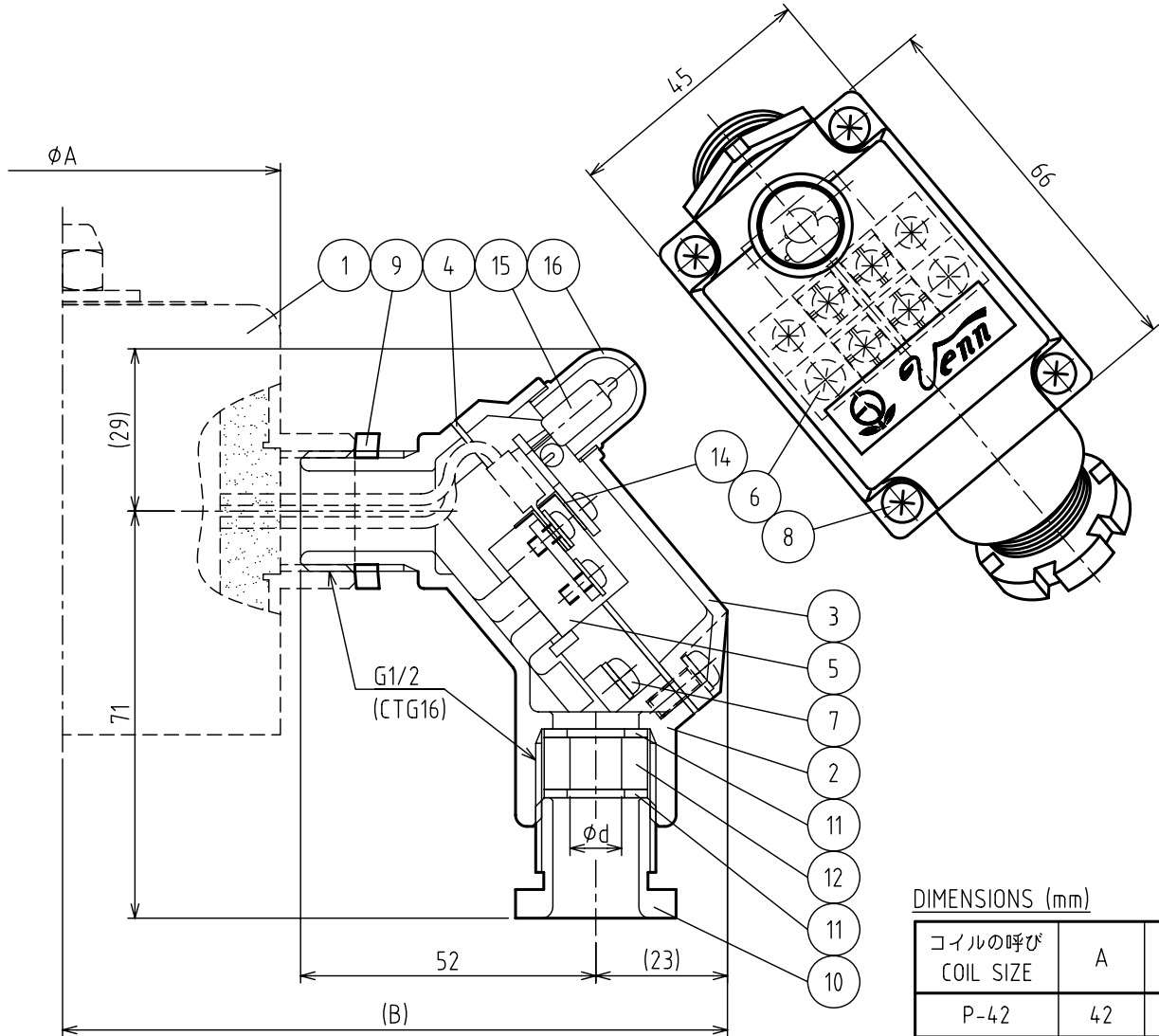

DIMENSIONS (mm)

| コイルの呼び COIL SIZE | A | B |
|---------------------|----|-----|
| P-42 | 42 | 101 |
| P-50 | 50 | 104 |
| P-58 | 58 | 107 |
| P-66 | 66 | 111 |
| P-76 | 76 | 116 |

| 製品記号 CODE | 定格電圧 RATED VOLTAGE | グランドの呼び GLAND SIZE | d (mm) |
|--------------|-----------------------|-----------------------|-----------|
| TB03LF-AA1 | AC100V 50/60Hz | 15a | 9 |
| TB03LF-AB1 | AC100V 50/60Hz | 15b | 10 |
| TB03LF-AC1 | AC100V 50/60Hz | 15c | 11 |
| TB03LF-AA2 | AC200V 50/60Hz | 15a | 9 |
| TB03LF-AB2 | AC200V 50/60Hz | 15b | 10 |
| TB03LF-AC2 | AC200V 50/60Hz | 15c | 11 |
| TB03LF-AA3 | DC24V | 15a | 9 |
| TB03LF-AB3 | DC24V | 15b | 10 |
| TB03LF-AC3 | DC24V | 15c | 11 |
| TB03LF-AA4 | AC220V 50/60Hz | 15a | 9 |
| TB03LF-AB4 | AC220V 50/60Hz | 15b | 10 |
| TB03LF-AC4 | AC220V 50/60Hz | 15c | 11 |
| TB03LF-A | その他 | | |

| | | |
|---|----------------|--------------|
| TB-03LF TYPE TERMINAL BOX (WITH LAMP AND GLAND FOR MARINE USE EQUIVALENT) TB-03LF 型 端子箱 (ランプ・船舶相当グランド付) | DRAWING 製 図 | K. Hamada |
| | CHECK 検 査 | H. Kobayashi |
| | DATE 日 付 | 2024-10-01 |
| | NOTE | |

| | |
|-----------------------------|---|
| APPROVED DWG.No. 出 図 番 号 |  VENN CO., LTD. 株式会社 |
| DWG.No. TB03-202L-P | |