

SPECIFICATIONS (仕様)		
APPLICABLE TEMP. (適用温度)	MAX. 220°C	
APPLICABLE PRESS. (適用圧力)	MAX. 1.0 MPa	
EXTERNAL PAINTING (外部塗装)	SILVER (シルバー)	
EXPANSION & CONTRACTION (伸縮量)	+ 20mm - 50mm	
STANDARD (規格)	CONFORMED TO JIS B2352A (JIS B2352A 準拠)	
FLANGE CODE (フランジ規格)	JIS 10K	

NO.	NAME OF PARTS	MATERIAL		QTY	REMARKS
		GB規格	JIS規格		
1	FLANGE	フランジ	Q 235 SS 400(相当)	2	
2	PIPE PIECE	タンカン	20 SGP	2	
3	SUPPORTER	シジカナグ	Q 235 SS 400(相当)	2	
4	BELLOWS	ベローズ	SUS316L	1	
5	INTERNAL SLEEVE	ナイトウ	304L SUS304L	1	
6	PLATE	ザイタ	SUS316L	2	
7	EXTERNAL COVER	ガイトウ	Q 235 SS 400(相当)	1	
8	BOLT	ボルト	35CrMo SCM435	2~6	※QTY.A
9	WASHER	ザガネ	Q 235 SS 400(相当)	2~6	※QTY.A
10	CENTER SUPPORTER	チュウカンシジカナグ	Q 235 SS 400(相当)	2~6	※QTY.A
11	CENTER PLATE	チュウカンカナグ	Q 235 SS 400(相当)	1	
12	SET BOLT	セットボルト	35CrMo SCM435	4~12	※QTY.B
13	NUT	ナット	Q 235 SS 400(相当)	4~12	※QTY.B
14	SET PLATE	セットプレート	Q 235 SS 400(相当)	4~12	※QTY.B
15	ANCHOR BASE	アンカーベース	Q 235 SS 400(相当)	1	

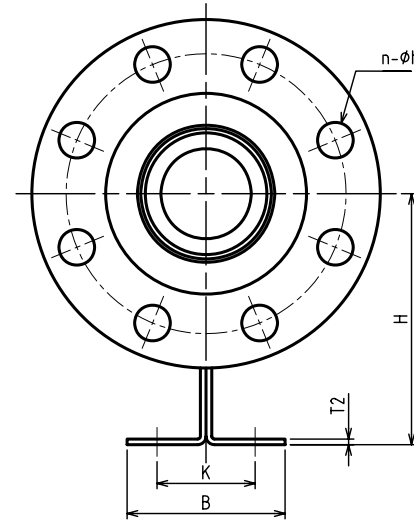
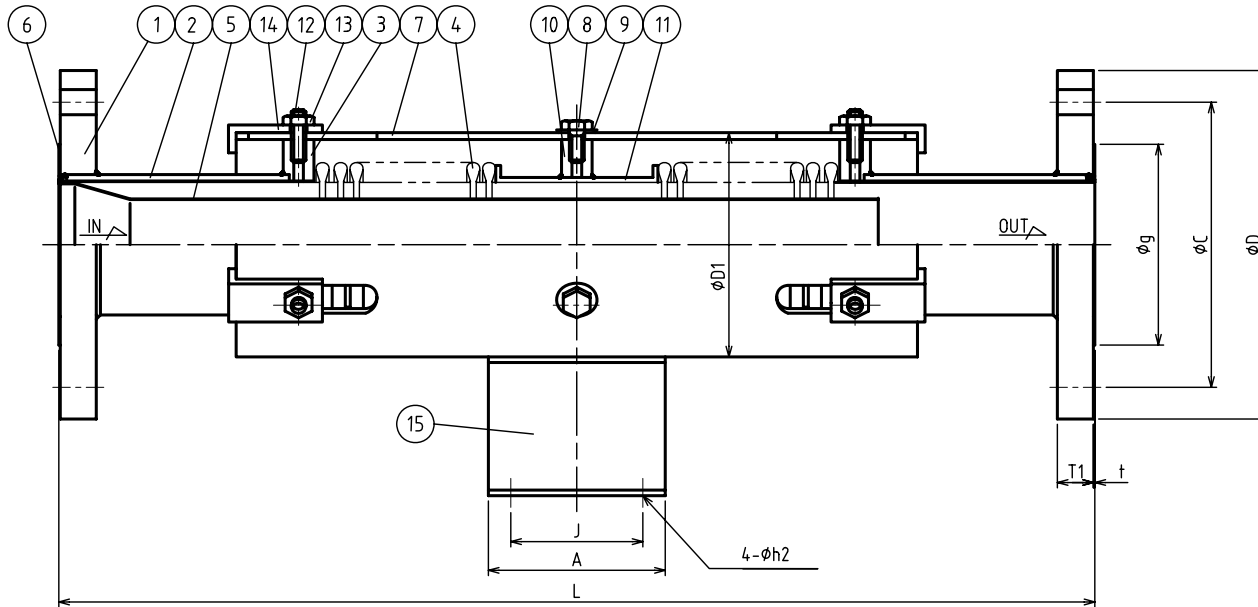

※

QTY.A	QTY.B	SIZE
2	4	20/32A
3	6	40/65A
4	8	80/125A
6	12	150,200A

No.13,14のナット・セットプレートは、配管後取り外してください。  
 No.13,14 REMOVE THESE NUTS, SET PLEATS AFTER INSTALLATION.

DIMENSIONS(mm)

SIZE	L	D1	FLANGE						PLATE		H	ANCHOR BASE						WEIGHT kg
			D	C	T1	n	h1	q	t	A		B	J	K	h2	T2		
20	680	75.2	100	75	14	4	15	58	1	100	135	95	100	60	12	3.2	7.5	
25	680	75.2	125	90	14	4	19	70	1	100	135	95	100	60	12	3.2	7.5	
32	680	75.2	135	100	16	4	19	80	1	120	135	105	100	70	12	3.2	9.0	
40	680	75.2	140	105	16	4	19	85	1	120	135	105	100	70	12	3.2	9.5	
50	680	99.7	155	120	16	4	19	100	1	130	140	120	100	80	15	3.2	13.0	
65	780	112.4	175	140	18	4	19	120	1	140	160	140	120	110	15	4.0	17.5	
80	780	126	185	150	18	8	19	130	1	150	160	150	120	110	15	4.0	20.0	
100	880	149	210	175	18	8	19	155	1	170	160	175	120	130	19	4.0	25.5	
125	880	180	250	210	20	8	23	185	1.5	200	175	205	120	150	19	4.0	35.0	
150	930	206	280	240	22	8	23	215	1.5	220	215	235	160	180	23	4.5	45.0	
200	930	257	330	290	22	12	23	265	1.5	250	215	285	160	220	25	4.5	61.0	

JB-32 TYPE BELLOWS TYPE EXPANSION JOINT JB-32 型 ベローズ形 伸縮管継手	DRAWING 製 図	K. Hamada
	CHECK 検 図	H. Kobayashi
	DATE 日 付	2024-09-17
	NOTE	
APPROVED DWG.No. 出 図 番 号		
DWG.No.		
製品記号 CODE JB32-N	JB32-01A-P	
VENN CO., LTD. 株式会社		