

CODE 製品記号	RATED VOLTAGE 定格電圧
WS43-F	AC100V 50/60Hz
	AC110V 60Hz
	AC200V 50/60Hz
	AC220V 60Hz
	AC24V 50/60Hz

②1 ネット NET 標準	メッシュ MESH
STANDARD	60
オプション OPTION	40
	80
	100

SPECIFICATIONS (仕様)	
FLUID (流体)	
APPLICABLE PRESS. (適用圧力)	MPa
APPLICABLE TEMP. (流体温度)	℃
RATED VOLTAGE (定格電圧)	V / Hz

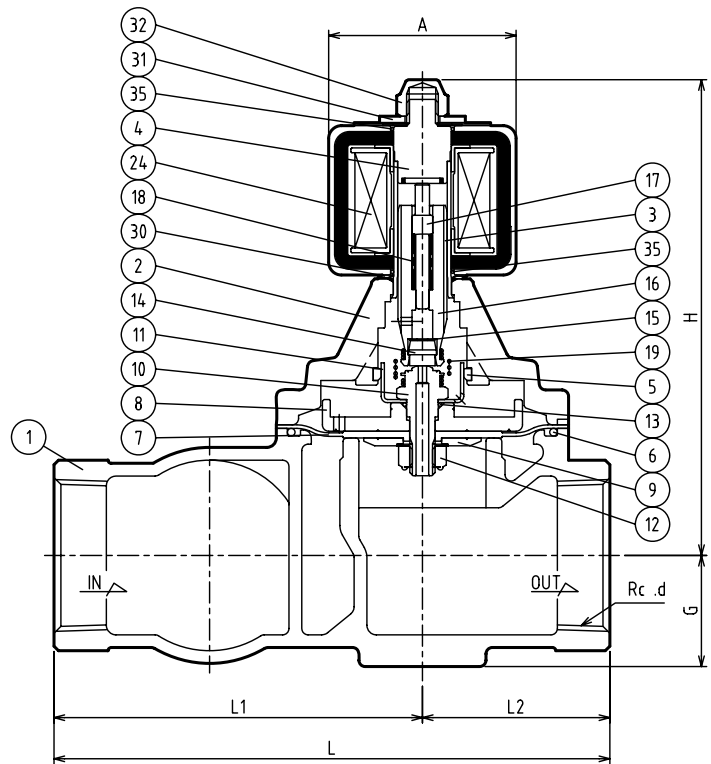
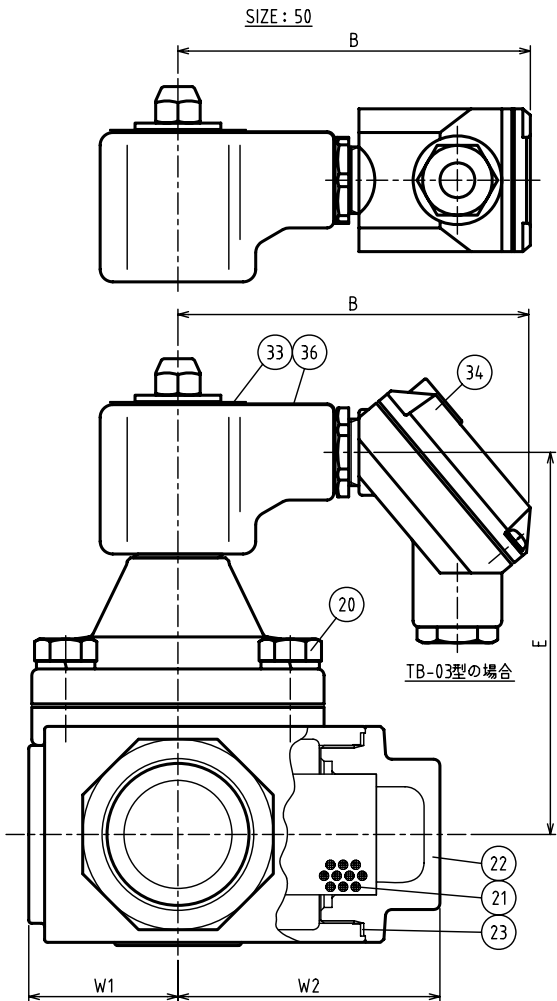

NO.	NAME OF PARTS	MATERIAL	QTY	REMARKS
1	BODY	ホントイ	CAC408	1
2	COVER	ウエフタ	C3771B	1
3	GUIDE PIPE	アンナイカン	SUS304TP	1
4	FIXED CORE	コテイコア	SUS & Cu	1
5	GUIDE RING	ガイドリング	PTFE	1
6	O RING	Oリング	NBR	1
7	DIAPHRAGM	ダイヤフラム	NBR	1
8	DIAPHRAGM SEAT	ダイヤフラムウケ	CAC902C	1
9	DIAPHRAGM WASHER	ダイヤフラムオサエ	C3604B	1
10	PILOT SEAT	Pベンザ	SUS304	1
11	PISTON GUIDE	ピストンガイド	SUS304	1
12	U NUT & WASHER	Uナット & サラバネ	SUS304	1
13	O RING	Oリング	NBR	1
14	PILOT DISC	Pディスク	NBR	1
15	WASHER	ヒラザガネ	SUS304	1
16	PLUNGER	プランジャ	SUS	1
17	PUSH ROD	オシボウ	SUS304	1
18	PLUNGER SPRING	プランジャバネ	SUS	1
19	JOINT SPRING	ジョイントバネ	SUS	1
20	BOLT & WASHER	ボルト & ワッシャ	SUS304	4~6
21	NET	ネット	SUS304	1
22	STRAINER CAP	ストレーナキャップ	CAC408	1
23	STRAINER GASKET	ストレーナガスケット	PTFE	1
24	MAGNET COIL	デンジコイル		1
30	WAVE WASHER	ウェーブワッシャ	SUS304	1
31	WASHER	ヒラザガネ	SUS304	1
32	CAP NUT	キャップナット	C3604B	1
33	NAME PLATE	ネームプレート	A5N01P	1
34	TERMINAL BOX	タンシバコ		1
35	O RING	Oリング	NBR	2
36	GROUND PLATE	アースプレート	A5052P	1

DIMENSIONS(mm)

SIZE	d	L	L1	L2	H	G	W1	W2	A	B	E
32	1 1/4	150	97	53	144	32	40	75	59	111	116
40	1 1/2	175	116	59	149	35	47	83	59	111	121
50	2	205	135	70	160	41	56	94	59	111	132

作動  
OPERATION  
通電時  
ENERGIZED OPEN

WS-43 TYPE  
SOLENOID VALVE  
WS-43 型 電磁弁

DRAWING 製 図	S. Akiyama
CHECK 検 図	H. Kobayashi
DATE 付	2024-06-03
NOTE	AC用、端子箱付 32/50A

APPROVED DWG.No.  
出 図 番 号  
DWG.No.  
WS43-102B-P

**VENN CO., LTD.**  
株式会社