

NO.	NAME OF PARTS	MATERIAL	QTY	REMARKS	NO.	NAME OF PARTS	MATERIAL	QTY	REMARKS		
1	VALVE BODY	ホンタイ	CAC406	1		11	O RING	O リング	EPDM	1	
2	COVER	カバー	CAC406	1		12	O RING	O リング	EPDM	1	
3	SEAT RING	ベンザ	CAC406C	1		13	WAVE WASHER	ウェーブワッシャ	SUS304CS	1	
4	DISC HOLDER	ベンタイ	CAC406C	1	ASSEMBLY	14	PLUG	プラグ	C3604B	1	ASSEMBLY
5	DISC	ディスク	EPDM	1		15	KNOB	ツマミ	PP	1	
6	LEVER	レバー	SUS304	1		16	O RING	O リング	EPDM	1	
7	SPRING	バネ	SUS304WP	1		17	WASHER	ワッシャ	SWRH	1	
8	HANGER	ハネジカナグ	SUS304CP	1		18	WING NUT	チョウナット	SWRH	1	
9	FLOAT	フロート	PP	1	ASSEMBLY	19					
10	HOOK	フロートツリカナグ	SUS304	1		20					

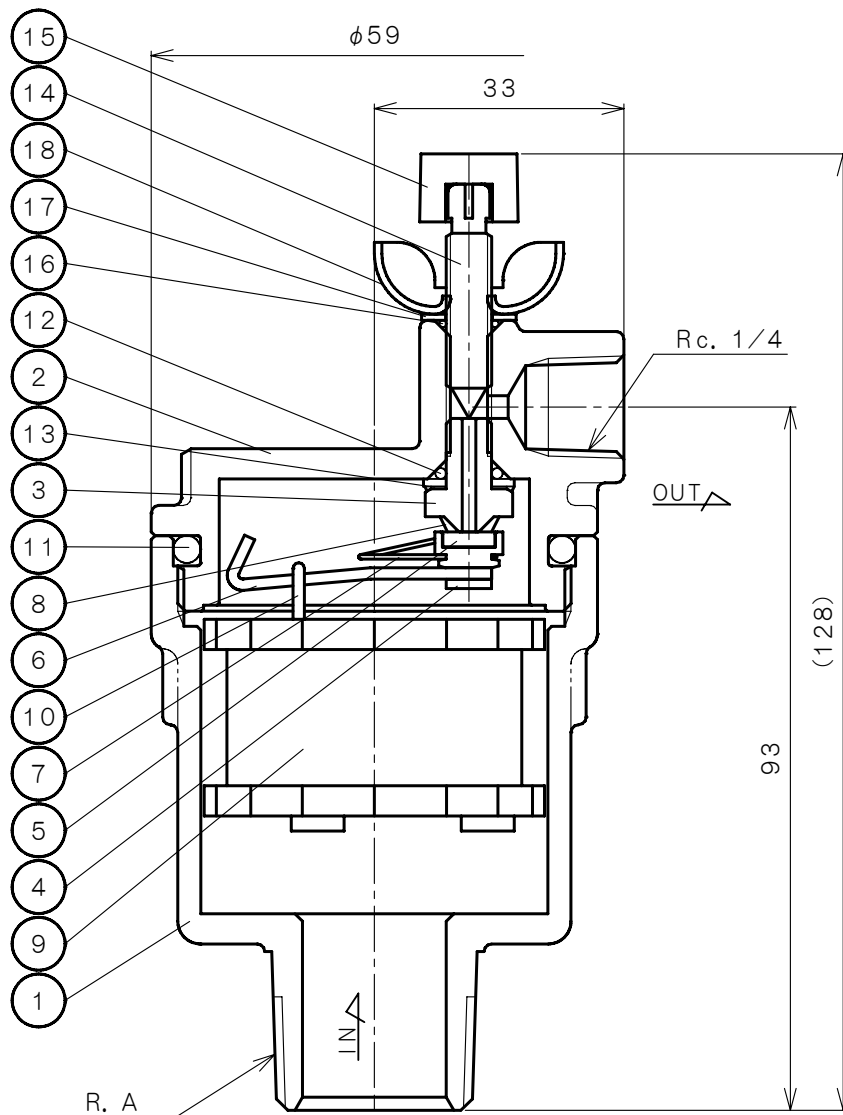

DIMENSIONS (mm)

DIMENSIONS

SIZE	A
15	1/2
20	3/4
25	1

SPECIFICATIONS

適用流体 APPLICABLE FLUID	水・温水 COLD OR HOT WATER
適用圧力 APPLICABLE PRESSURE	最高 MAX. 1.0 MPa
流体温度 APPLICABLE TEMPERATURE	5~100℃

水道法性能基準適合品
[鉛除去表面処理]

製品記号
CODE
AF17N-FS

AF-17N TYPE AIR VENT VALVE	APPROVED 承認	CHECK 検	DRAWING 製図
AF-17N 型 空気抜弁	K. Nakamura	S. Akiyama	K. Hamada
APPROVED DWG. NO. 出図番号	DATE 日付 2022-7-25		
DWG. No. 原図番号	NOTE		
AF17N-02E-P			
SER. No. 管理番号			
	 VENN CO., LTD. 株式会社		