

NO.	NAME OF PARTS	MATERIAL	QTY	REMARKS	NO.	NAME OF PARTS	MATERIAL	QTY	REMARKS
1	VALVE BODY	ホンタイ	FC 200	1	11	LEVER	レバー	SUS 304	1
2	COVER	カバー	FC 200	1	12	FLOAT	フロート	SUS 304	1
3	SEAT RING	ベンザ	SUS 304	1	13	O RING	リング	FPM	1
6	DISC	ベンタイ	SUS 304	1	14	PIN	ハイコウピン	SUS 410	1
7	DISC JOINT	ベンタイツギテ	SUS 304	1	15	RIVET	ウスヒラリベット	SUS 410	1
8	HANGER	レバーツリカナグ	SUS304CP	1	16	WASHER	ヒラザガネ	SUS 304	1
9	WASHER	ヒラザガネ	SUS 304	1	17	SPEED NUT	スピードナット	SUS 304	1
10	LOCK NUT	ロックナット	SUS 304	1	18	BOLT	ロックボルト	SS 400	4

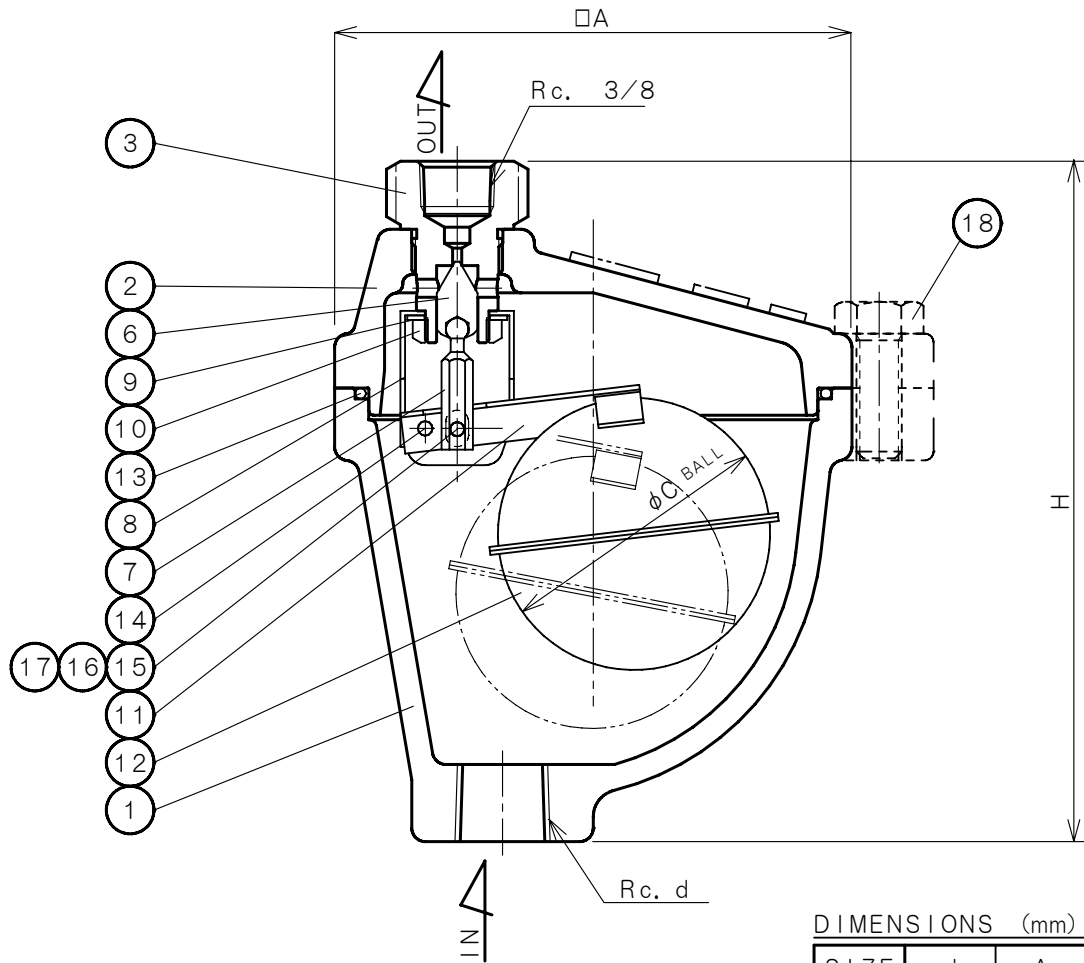

DIMENSIONS (mm)

SIZE	d	A	H	C
15	1/2	114	150	60
20	3/4	114	150	60
25	1	130	165	70
32	1 1/4	130	165	70

仕様 SPECIFICATIONS

適用流体 APPLICABLE FLUID	水・温水・油 (比重0.9以上) COLD OR HOT WATER AND OILS (0.9 OR OVER S. G.)
適用圧力 APPLICABLE PRESSURE	最高. 1.0 MPa MAX.
流体温度 APPLICABLE TEMPERATURE	5~150℃

製品記号  
CODE  
AF4M-G

AF-4M TYPE AIR VENT VALVE  AF-4M 型 空気抜弁	APPROVED 承認	CHECK 検	DRAWING 製図
	K. Nakamura	S. Akiyama	K. Hamada
APPROVED DWG. NO. 出図番号	DATE 日付 2022-7-25		
DWG. No. 原図番号	NOTE		
AF4M-01J-P	 <b>VENN CO., LTD.</b> 株式会社		
SER. No. 管理番号			