

NO.	NAME OF PARTS		MATERIAL	QTY	REMARKS	NO.	NAME OF PARTS		MATERIAL	QTY	REMARKS
1	BODY	ホンタイ	SUS304	1		8	ADJUSTING SPRING	チョウセツバネ	SUS304WP	1	
2	SEAT	ベンザ	SUS304	1		9	ADJUSTING WASHER	バネオサエ	SUS304	1	
3	VALVE PLUG	ベンタイ	SUS304	1		10	NUT	ナット	SUS304	1	
4	STEM	ステム	SUS304	1		11	NUT	ナット	SUS304	1	
5	STEM BUSHING	ステムオサエ	SUS304	1		12	CAP	キャップ	SUS304	1	
6	RETAINING RING	C トメワ	SUS304	1		13	NAME PLATE	ネームプレート		1	
7	SET SCREW	トメネジ	SUS304	1		14					

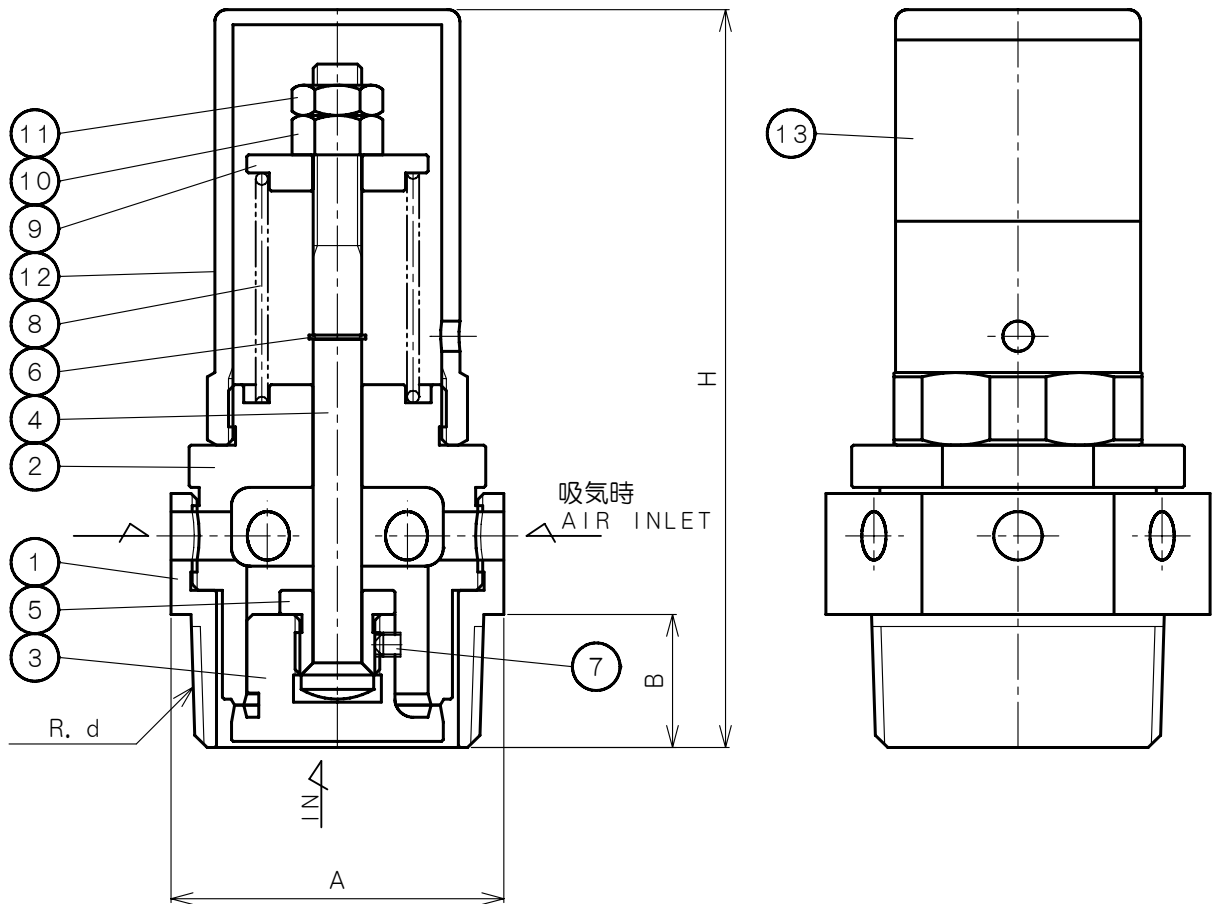

DIMENSIONS (mm)

SIZE	d	A	B	H
32	1 1/4	HEXA. 50x57.7	22	107
40	1 1/2	HEXA. 55x63.5	22	122
50	2	HEXA. 70x80.8	27	142

仕様 SPECIFICATIONS

適用流体 APPLICABLE FLUID	蒸気・空気 STEAM AND AIR
適用圧力 APPLICABLE PRESSURE	最高. MAX. 1.0 MPa
流体温度 APPLICABLE TEMPERATURE	最高. MAX. 200℃
セット圧力 SET PRESSURE	kPa

製品記号 CODE	調整圧力範囲 ADJUSTABLE PRESSURE RANGE
VD1H-D1	-0.50~-22 kPa
VD1H-D2	-22~-49 kPa
VD1H-D3	-49~-76 kPa
VD1H-D4	-76~-82 kPa

VD-1H TYPE VACUUM BREAKER VD-1H 型 真空調整弁	APPROVED 承認	CHECK 検	DRAWING 図製
	K. Nakamura	S. Akiyama	K. Hamada
	DATE 日付	2022-7-25	
	NOTE		
APPROVED DWG. NO. 出図番号			
DWG. No. 原図番号			
VD1H-52G-P			
SER. No. 管理番号			
	 VENN CO., LTD. 株式会社		