

TB-03C型の場合

TB-03F型の場合

TB-03L型の場合

TB-03LC型の場合

TB-03LF型の場合

SPECIFICATIONS (仕様)	
FLUID (流体)	
APPLICABLE PRESS (適用圧力)	MPa
APPLICABLE TEMP (流体温度)	°C
RATED VOLTAGE (定格電圧)	V / Hz

CODE 製品記号	RATED VOLTAGE 定格電圧
PS22-WT1	AC100V 50/60Hz
	AC110V 60Hz
PS22-WT2	AC200V 50/60Hz
	AC220V 60Hz
PS22-W	AC24V 50/60Hz
	AC110V 50Hz
	AC115V 50/60Hz
	AC220V 50Hz
	AC230V 50/60Hz

※TB-03型以外の端子箱付、
又はサージキラー付の場合はPS22-W

NO.	NAME OF PARTS	MATERIAL	QTY	REMARKS
1	BODY	ホントイ	CAC408	1
2	COVER	ウエフタ	C377B	1
3	GUIDE PIPE	アンナイカン	SUS304TP	1
4	FIXED CORE	コテイコア	SUS & Cu	1
5	GUIDE RING	ガイドリング	PTFE	1
6	GASKET	ガスケット	PTFE	1
7	PISTON	ピストン	C3604B	1
8	DISC WASHER	ディスクオオセ	C3604B	1
9	DISC	ディスク	PTFE	1
10	PISTON GUIDE	ピストンガイド	SUS304	1
11	PILOT SEAT	Pベンザ	SUS304	1
12	PILOT GASKET	Pガスケット	PTFE	1
14	PILOT DISC	Pディスク	PTFE	1
15	PILOT SPRING	Pバネ	SUS304WPB	1
16	PLUNGER	プランジャ	SUS	1
17	PUSH ROD	オシボウ	SUS304	1
18	PLUNGER SPRING	プランジャバネ	SUS	1
19	JOINT SPRING	ジョイントバネ	SUS	1
20	PISTON RING	ピストンリング	PTFE	2
21	PISTON RING SPRING	ピストンリングバネ	SUS304WPB	2
22	BOLT & WASHER	ボルト & ワッシャ	SUS304	4
23	MAGNET COIL	デンジコイル		1
29	WAVE WASHER	ウェーブワッシャ	SUS304	1
30	WASHER	ヒラザガネ	SUS304	1
31	CAP NUT	キャップナット	C3604B	1
32	NAME PLATE	ネームプレート	A5N01P	1
33	TERMINAL BOX	タンシバコ		1
34	O RING	Oリング	FKM	2
35	GROUND PLATE	アースプレート	A5052P	1

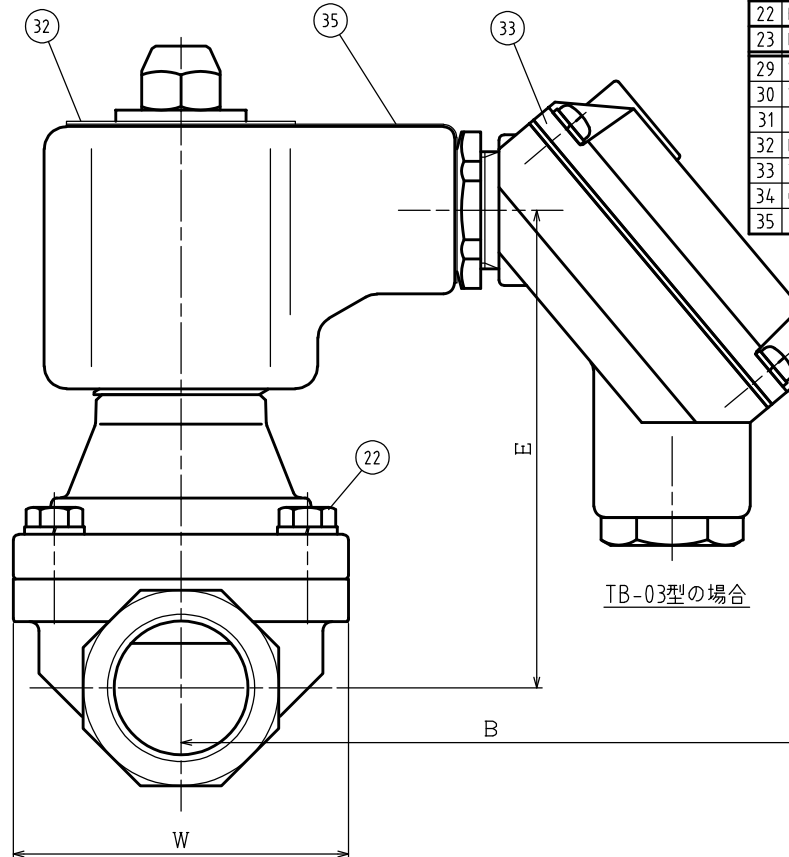
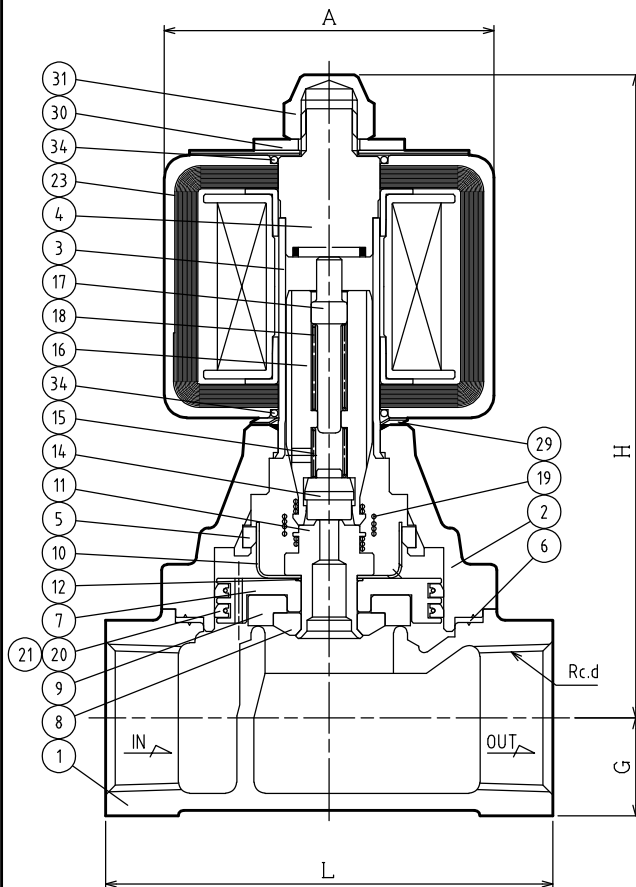

DIMENSIONS (mm)

SIZE	d	L	H	G	W	A	B	E
10	3/8	63	102	15	56	53	109	74
15	1/2	63	102	15	56	53	109	74
20	3/4	80	115	18	60	59	111	87
25	1	90	120	22	72	59	111	92

作動
OPERATION
通電開
ENERGIZED OPEN

PS-22 TYPE SOLENOID VALVE PS-22型 電磁弁	DRAWING 製 図	Y. Konno
	CHECK 検 図	K. Nakamura
	DATE 日 付	2021-09-17
	NOTE	AC用、端子箱付 10/25A
APPROVED DWG.No. 出 図 番 号		
DWG.No.		
PS22-101C-P	