

PLANE FIG.

SPECIFICATIONS(仕様)	
FLUID(流体)	
INLET PRESS.(一次側圧力)	MPa
OUTLET PRESS.(二次側圧力)	MPa
TEMP.(温度)	℃

INSIDE OF VALVE BODY IS COATED WITH EPOXY PAINTS. (JWWA K 135)
 ホンタイ内面接液部は、水道用液状エポキシ樹脂塗料 (JWWA K 135) 塗布。

※PARTS No.22 PILOT VALVE DRAWINGS ARE DESCRIBED WITH 90° ROTATED TO SHOW THE INSIDE.
 部品No.22 のパイロット弁は、90度回転して図示してあります。

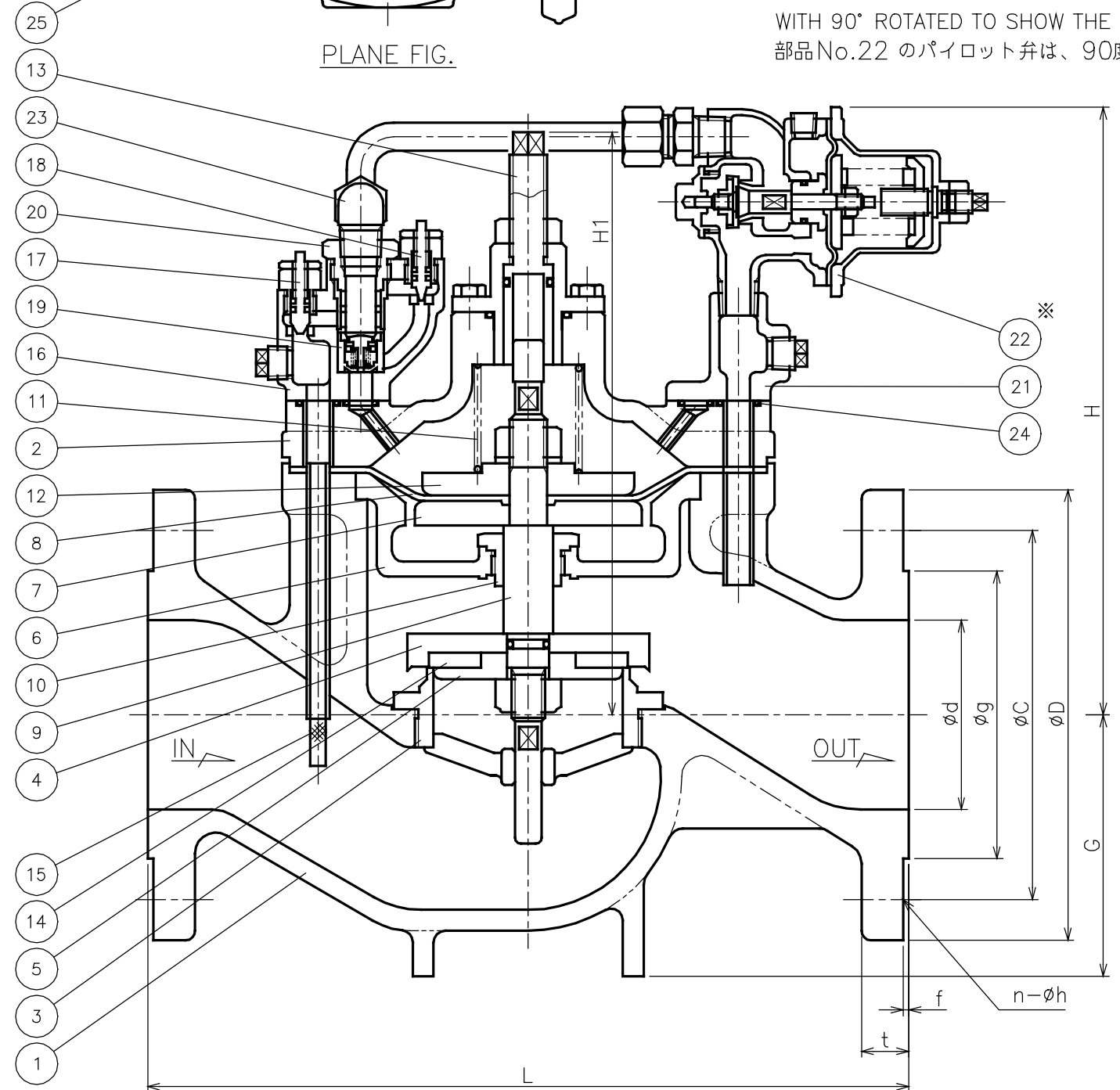

No.	NAME OF PARTS	部品名	MATERIAL	材質
1	VALVE BODY	ホンタイ	CAST IRON	FC 200
2	COVER	ウエフタ	"	"
3	VALVE SEAT	ベンザ	CAST BRONZE	CAC 406
4	VALVE	ベンタイ	STAINLESS STEEL	SUS 304
5	DISC HOLDER	ディスクオサエ	BRASS	C 3604 B
6	DIAPHRAGM HOLDER	ダイヤフラムウケ	DUCTILE CAST IRON	FCD 450
7	DIAPHRAGM SEAT	ダイヤフラムオサエ	CAST BRONZE	CAC 406
8	DIAPHRAGM	ダイヤフラム	SYNTHETIC RUBBER	NBR
9	STEM	ステム	STAINLESS STEEL	SUS 304
10	STEM GUIDE	ステムガイド	BRASS	C 3604 B
11	SPRING	ベンバネ	STAINLESS STEEL	SUS304-WPB
12	SPRING SEAT	バネウケ	CAST BRONZE	CAC 406
13	LIFT SOPPER	リフトセイゲンネジ	BRASS	C 3604 B
14	DISC	ディスク	SYNTHETIC RUBBER	NBR
15	STRAINER & ASPIRATOR	ストレーナ & ケンシュツカン	STAINRESS STEEL & COPPER TUBE	SUS 304 & C 1020 T
16	NEEDLE BODY	ニードルホンタイ	CAST BRONZE	CAC 406
17	NEEDLE A	ニードル A	STAINLESS STEEL	SUS 304
18	NEEDLE B	ニードル B	"	"
19	CHECK	チャッキ	NORYL	ノリル
20	BUSH	ニードルブッシュ	BRASS	C 3604 B
21	FLANGE	フランジ	CAST BRONZE	CAC 406
22	PILOT VALVE	パイロットベン	"	"
23	JOINT & PIPE	リングジョイント & パイプ	BRASS & COPPER TUBE	C 3604 B & C 1020 T
24	O RING	O リング	SYNTHETIC RUBBER	NBR
25	AIR VENT	クウキヌキ	BRASS	C 3604 B

DIMENSIONS (mm)

SIZE	FLANGE CODE	L	G	H	H1	D	C	g	d	t	f	n	h
65	JIS 10K	340	100	298	261	175	140	116	65	22	2	4	19
80 (75)	JIS 10K	350	110	298	261	185	150	126	80	22	2	8	19
	水道用仕切弁	354	110	298	261	211	168	125	80	24	3	4	19
100	JIS 10K	400	130	324	300	210	175	151	100	24	2	8	19
	水道用仕切弁	402	130	324	300	238	195	152	100	25	3	4	19
125	JIS 10K	440	140	354	371	250	210	182	125	24	2	8	23
	水道用仕切弁	442	140	354	371	263	220	177	125	25	3	6	19
150	JIS 10K	500	165	387	416	280	240	212	150	26	2	8	23
	水道用仕切弁	500	165	387	416	290	247	204	150	26	3	6	19
200	JIS 10K	600	200	438	522	330	290	262	200	26	2	12	23
	水道用仕切弁	602	200	438	522	342	299	256	200	27	3	8	19

CODE 製品記号	ADJUSTING RANGE MPa
WVR02-BL	0.05 ~ 0.35
WVR02-BH	0.30 ~ 0.95

WVR-02 TYPE PRESSURE REDUCING VALVE WVR-02 型 減圧弁	DRAWING 製 図	Y. Yonekura
	CHECK 検 査	M. Ogasawara
	DATE 日 付	2005- 2-25
	NOTE	

APPROVED DWG.No. 出 図 番 号	 VENN CO., LTD. 株式会社
DWG.No.	
WVR02-01D-P	