

DIMENSIONS

SIZE	Rc N	MASS (kg)
15	1/2	3.3
20	3/4	3.3
25	1	3.3

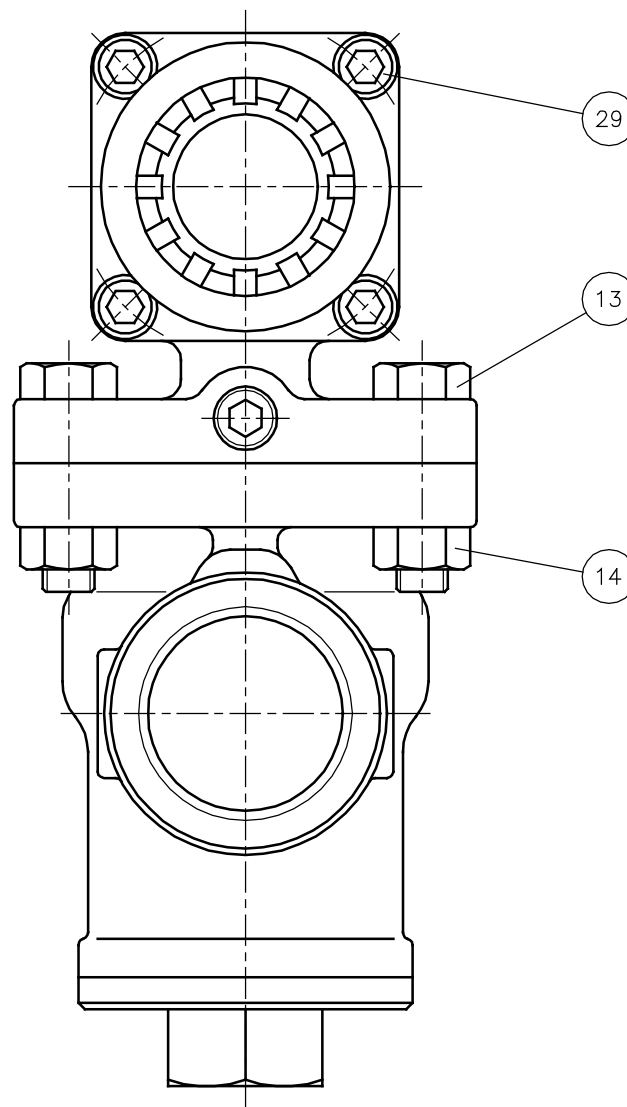

No.	NAME OF PARTS	部 品 名	MATERIAL	材 質
1	VALVE BODY	ホンタイ	CAST BRONZE	CAC 406
2	BOTTOM FLANGE	シタフタ	BRASS	C 3771 B
3	PISTON	ピストン	"	C 3604 B
4	PISTON ROD	ピストンロッド	STAINLESS STEEL	SUS 304
5	CYLINDER	シリンダー	CAST BRONZE	CAC 406
6	DISC	ベンタイ	STAINLESS STEEL	SUS 403
7	SEAT RING	ベンザ	"	SUS 416
8	DISC SPRING	ベンバネ	"	SUS304-WPB
9	PISTON RING	ピストンリング	PTFE	PTFE
10	PISTON SPRING	ピストンバネ	STAINLESS STEEL	SUS 304
11	GASKET	シタガスケット	PTFE	PTFE
12	GASKET	ウエガスケット	"	"
13	BOLT	ロックボルト	STAINLESS STEEL	SUS 304
14	NUT	ロックナット	ROLLED STEEL	SS 400
15	PILOT BODY	Pホンタイ	CAST BRONZE	CAC 406
16	SPRING CASE	バネケース	BRASS	C 3771 B
17	PILOT SEAT RING	Pベンザ	STAINLESS STEEL	SUS 303
18	PILOT DISC	Pベンタイ	STAINLESS STEEL & BRASS	SUS 440C & C 3604 B
19	PILOT DISC STEM	Pステム	STAINLESS STEEL	SUS 420F
20	PLUG	シツフタ	BRASS	C 3604 B
21	TOP SPRING SEAT	ウエバネウケ	"	"
22	BOTTOM SPRING SEAT	シタバネウケ	"	"
23	ADJUSTING SPRING	チョウセツバネ	SPRING STEEL	SWOSC-V
24	DIAPHRAGM	ダイヤフラム	STAINLESS STEEL	SUS 631
25	PILOT DISC SPRING	Pベンバネ	"	SUS304-WPB
26	STRAINER	ストレーナ	"	SUS 304
27	HANDWHEEL	ハンドル	PLASTICS	プラスチック
28	ADJUSTING SCREW	チョウセツネジ	ROLLED STEEL	SS 400
29	BOLT	ロックアナツキボルト	STAINLESS STEEL	SUS 304
30	GASKET	ガスケット	COPPER	C 1100 P
31	PLUG	ロックアナツキプラグ	STAINLESS STEEL	SUS 304
32	ROLL PIN	ロールピン	"	SUS 420
33	PILOT SEAT BUSHING	Pベンザオサエ	BRASS	C 3604 B

SPECIFICATIONS(仕様)	
FLUID(流体)	
INLET PRESS.(一次側圧力)	MPa
OUTLET PRESS.(二次側圧力)	MPa
TEMP.(温度)	℃

CODE 製品記号	ADJUSTING RANGE MPa
RP7-FL	0.03 ~ 0.4
RP7-FH	0.3 ~ 0.8

RP-7 TYPE PRESSURE REDUCING VALVE RP-7 型 減圧弁	DRAWING 製 図	J. Watanabe
	CHECK 検 査	J. Komatsu
	DATE 日 付	2013-9-30
	NOTE	CAC/CAC
APPROVED DWG.No. 出 図 番 号		
DWG.No. RP7-61F-P	 <b>VENN CO., LTD.</b> 株式会社	