

[鉛除去表面処理]

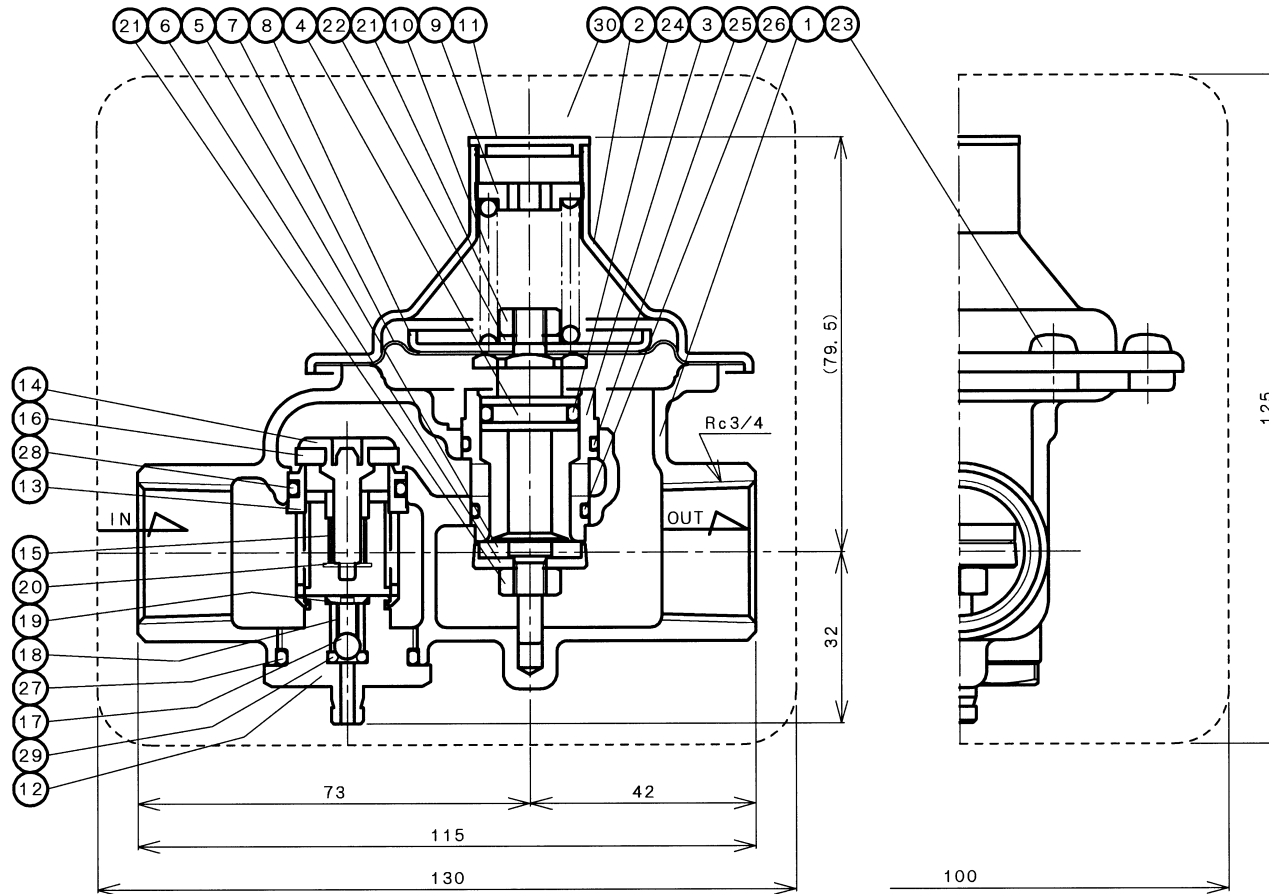

NO.	NAME OF PARTS 部品名称		MATERIAL 材質	QTY 数量	REMARKS 備考
1	VALVE BODY	ボintai	CAC406	1	
2	SPRING CASE	バネケース	SPCE	1	
3	VALVE SEAT	ベンザ	PPS	1	
4	STEM	ステム	耐酸亜鉛黄銅	1	
5	DISC	ディスク	耐塩素EPDM	1	
6	DISC HOLDER	ディスクホルダー	耐酸亜鉛黄銅	1	
7	DIAPHRAGM	ダイヤフラム	耐塩素EPDM	1	
8	DIAPHRAGM SEAT	ダイヤフラムウケ	SPCC	1	
9	ADJUSTING SCREW	チョウセツネジ	C3604B	1	
10	ADJUSTING SPRING	チョウセツバネ	SWP-B	1	
11	CAP	キャップ	PE	1	
12	VACUUM BREAKER PLUG	フアツベンプラグ	C3771B	1	
13	STRAINER	ストレーナ	POM&SUS304	1	
14	CHECK STEM	チャッキステム	POM	1	
15	CHECK SPRING	チャッキバネ	SUS304-WPB	1	
16	DISC (B)	ディスク (B)	NBR	1	
17	VACUUM BREAKER BALL	フアツベンボール	SUS304W	1	
18	VACUUM BREAKER SPRING	フアツベンバネ	SUS304-WPB	1	
19	PUSH NUT	フッシュナット	SUS304-CSP	1	
20	PUSH NUT	フッシュナット	SUS304-CSP	1	
21	NUT	ナット	SUS304	2	
22	SPRING WASHER	バネワザガネ	SUS304	1	
23	MACHINE SCREW	ナベコネジ	SWRH	6	
24	O RING	O リング	EPDM	1	
25	O RING	O リング	NBR	1	
26	O RING	O リング	NBR	1	
27	O RING	O リング	NBR	1	
28	O RING	O リング	NBR	1	
29	O RING	O リング	NBR	1	
30	HEAT INSULATING CASE	保温ケース	ポリスチレンフォーム	1	自己消火性

仕 様	
用途	一般用
一次側圧力	750kPa以下
標準設定圧力	170kPa
開放流量	30 L/min以上
流体温度	5 ~ 55℃

CODE 製品記号	SET PRESSURE 設定圧力 (kPa)
RD50SHN-F	170

RD-50SHN TYPE PRESSURE REDUCING VALVE	APPROVED 承認	CHECK 検 査	DRAWING 製 図
RD-50SHN 型 水道用減圧弁	<i>Dema</i>	<i>Dema</i>	T. KOMATSU
	DATE 日 付	2007-10-09	
	NOTE	JIS B8410 水道用減圧弁 一般用	

APPROVED DWG. NO. 出 図 番 号	 <b>VENN CO., LTD.</b> 株式会社
DWG. No. 原図番号	
RD50SHN-61A-P	
SER. No. 管理番号	

DIMENSIONS (mm)