

No.	NAME OF PARTS	部 品 名	MATERIAL	材 質
1	VALVE BODY	ホンタイ	CAST IRON	FC 200
2	BOTTOM PLUG	シタフタ	BRASS	C 3604 B
3	SPRING CASE	バネケース	CAST IRON	FC 200
4	CAP	キャップ	ZINC ALLOY CASTING	ZDC 2
5	SEAT RING	ベンザ	STAINLESS STEEL	SUS 416
6	DISC	ベンタイ	"	SUS 304
7	STEM	ステム	"	"
8	DIAPHRAGM	ダイヤフラム	"	SUS 631
9	DIAPHRAGM WASHER PLATE	ダイヤフラムホゴバン	"	"
10	TOP SPRING SEAT	ウエバネウケ	ROLLED STEEL	SS 400
11	BOTTOM SPRING SEAT	シタバネウケ	"	"
12	ADJUSTING SCREW	チョウセツネジ	BRASS	C 3771 B
13	LOCK NUT	チョウセツナット	ROLLED STEEL	SS 400
14	ADJUSTING SPRING	チョウセツバネ	PIANO WIRE	SWP-A
15	DISC SPRING	ベンバネ	STAINLESS STEEL	SUS304-WPB
16	BOLT	ボルト	ROLLED STEEL	SS 400
17	GASKET	ガスケット	NON-ASBESTOS	ノンアスベスト
18	ASPIRATOR	ケンシュツカン	STAINLESS STEEL	SUS 420

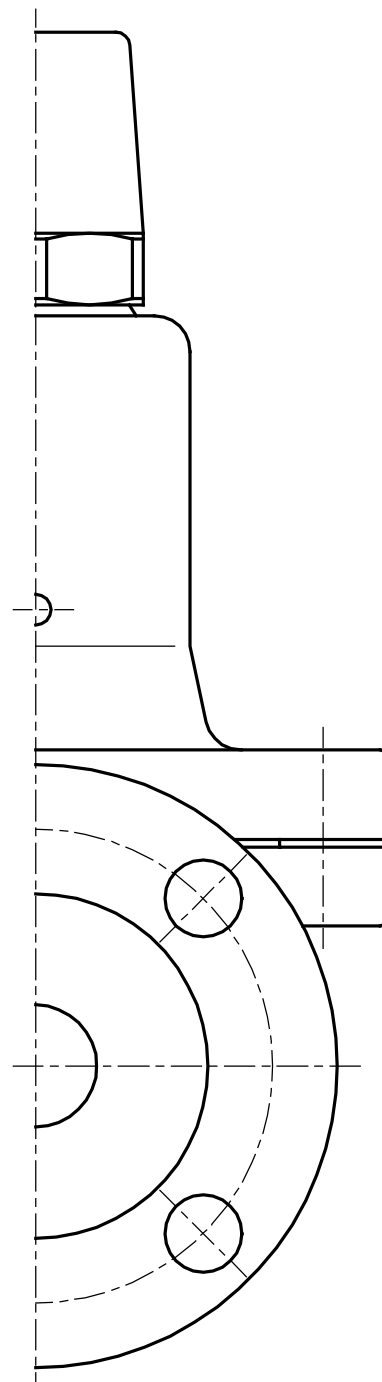
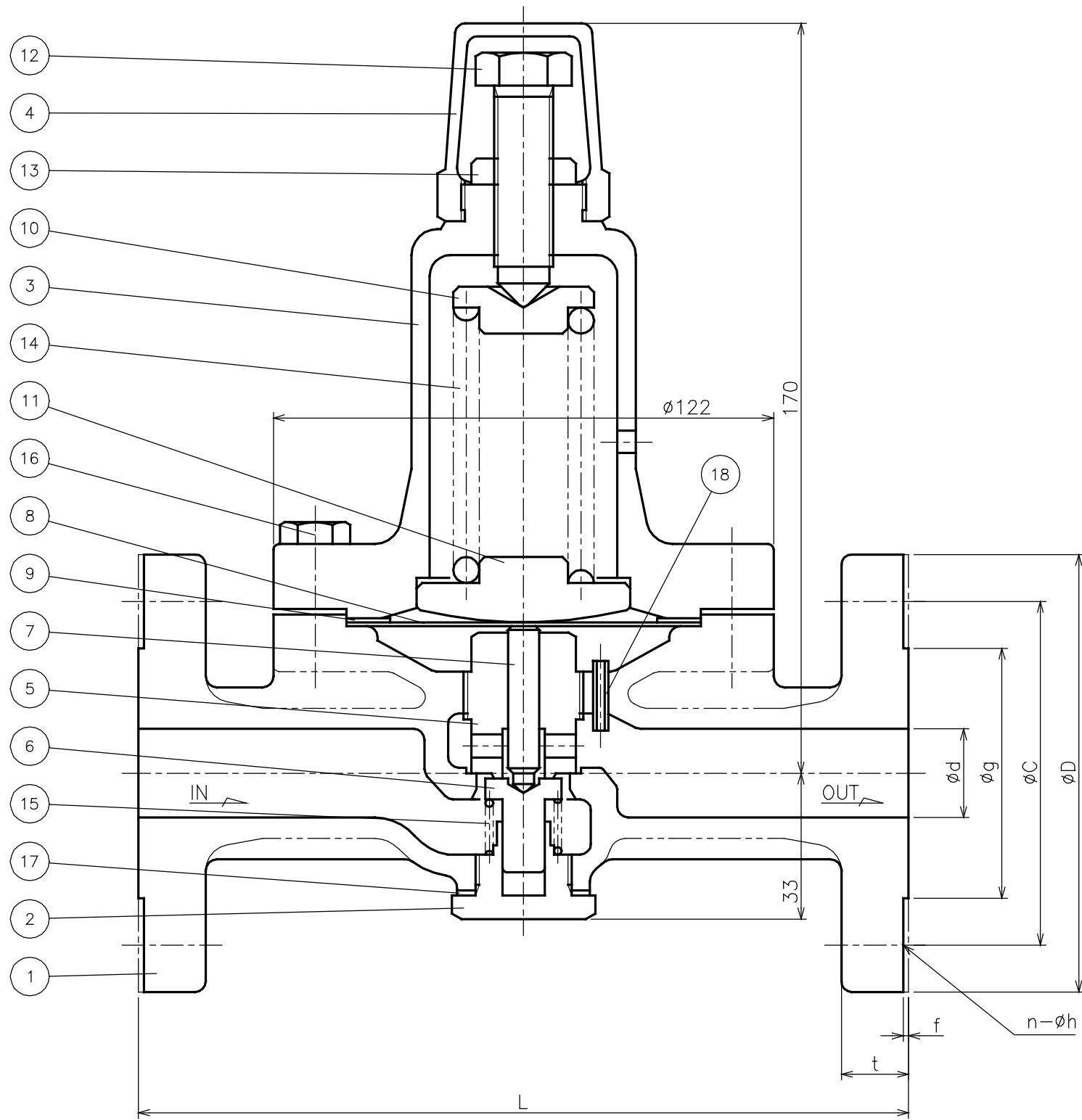

DIMENSIONS (mm)

SIZE	FLANGE CODE	L	D	C	g	d	t	f	n	h
15	JIS 5K	178	80	60	44	15	12	1	4	12
	JIS 10K	186	95	70	51	15	16	1	4	15
20	JIS 5K	182	85	65	49	20	14	1	4	12
	JIS 10K	190	100	75	56	20	18	1	4	15
25	JIS 5K	182	95	75	59	25	14	1	4	12
	JIS 10K	190	125	90	67	25	18	1	4	19

SPECIFICATIONS(仕様)	
FLUID(流体)	
INLET PRESS.(一次側圧力)	MPa
OUTLET PRESS.(二次側圧力)	MPa
TEMP.(温度)	℃

CODE 製品記号	ADJUSTING RANGE MPa
RD3HF-GL	0.02 ~ 0.1
RD3HF-GH	0.035 ~ 0.5

RD-3HF TYPE PRESSURE REDUCING VALVE RD-3HF 型 減圧弁	DRAWING 製 図	Y. Yonekura
	CHECK 検 査	M. Ogasawara
	DATE 日 付	2005-2-25
	NOTE	

APPROVED DWG.No. 出 図 番 号	 VENN CO., LTD. 株式会社
DWG.No. RD3HF-11G-P	