

CODE 製品記号	FLUID & TEMP. 流体・温度
MLFT-BD	LIQUID or GASES 液体・気体 MAX. 100°C
MLFT-BS	STEAM 蒸気 MAX. 180°C

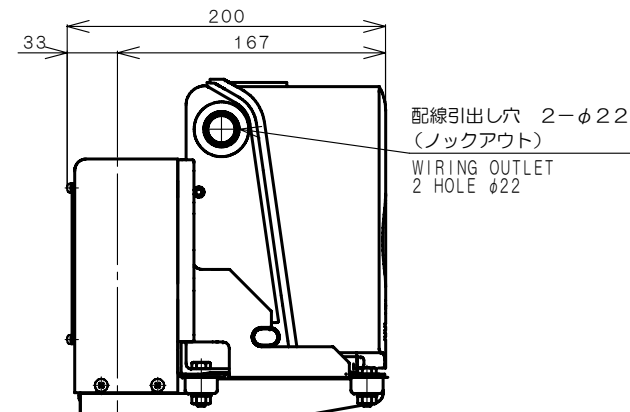

矢視 (A) 部 パッキングランド部構造
CONSTRUCTION OF PACKING GLAND
(A PORTION ABOVE)

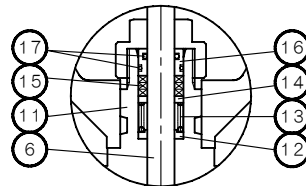

液体・気体 MAX. 100°C
LIQUID or GASES

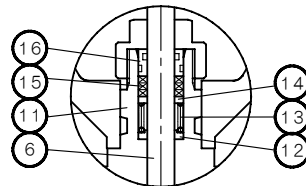

蒸気 MAX. 180°C
STEAM

NO.	NAME OF PARTS	MATERIAL	QTY	REMARKS
1	VALVE BODY	ホントイ	FC 200	1
2	BOTTOM VENT	カフベント	FC 200	1
3	TOP COVER	ウエフタ	FC 200	1
4	VALVE SEAT	ベンザ	CAC 406	2
5	VALVE PLUG	ベンタイ	CAC 406	1
6	STEM	ステム	SUS 304	1
7	NUT	ナット	SUS 304	1
8	SPRING WASHER	バネザガネ	SUS304	
9	BOLT	ボルト	SS 400	8~16
10	SPRING WASHER	バネザガネ	SWRH62	8~16
11	PACKING BOX	パッキンボックス	C3604B	1
12	PACKING SPRING SEAT	パッキンバネウケ	PTFE	1
13	PACKING SPRING	パッキンバネ	SUS304WPB	1
14	PACKING FOLLOWER	パッキンフォロア	C3604B	1
15	PACKING	パッキン	PTFE	3
16	PACKING GLAND	パッキングランド	C3604B	1
17	O RING	O リング	FPM	2
18	CAP NUT	キャップナット	C3771B	1
19	GASKET	ガスケット	NON ASBESTOS	2
20	SOKET SET SCREW	トメネジ	SCM435	2
21	NUT	ナット	SS 400	1
22	YOKE	ヨーク	AC4C-T6	1
23	ACTUATOR	アクチュエータ		1 ECM3000
24	BOLT & NUT	ボルト & ナット	SS 400	4

DIMENSIONS (mm) FLANGE CODE: JIS 10K FF

SIZE	d	L	D	C	t	n	h	G	H	PRESSURE DIFFERENTIAL LIMIT (MPa)
15	20	160	95	70	16	4	15	135	450	1.0
20	20	160	100	75	18	4	15	135	450	1.0
25	25	160	125	90	18	4	19	135	450	1.0
32	32	185	135	100	20	4	19	150	455	0.5
40	40	185	140	105	20	4	19	150	455	0.3
50	50	220	155	120	20	4	19	164	470	0.2
65	65	270	175	140	22	4	19	214	485	0.15
80	80	290	185	150	22	8	19	246	505	0.1
100	100	350	210	175	24	8	19	275	524	0.05

SPECIFICATIONS (仕様)	
FLUID (流体)	
RATED PRESS. (定格圧力)	MPa
APPLICABLE TEMP. (流体温度)	°C
PRESS. DIFFERENTIAL LIMIT (適用差圧限界)	MPa

CONTROL TYPE 制御方法	INPUT SIGNAL 入力信号
ON-OFF TYPE MOTOR ON-OFF式モーター	RELAYCONTACT リレー接点
PROPORTIONAL CONTROL A MOTOR 比例式Aモーター	POTENTIOMETER (135Ω) ポテンショメータ (135Ω)
PROPORTIONAL CONTROL B MOTOR 比例式Bモーター	RELAYCONTACT リレー接点
PROPORTIONAL CONTROL C MOTOR 比例式Cモーター	DC4~20mA

ML-FT TYPE MOTOR VALVE ML-FT 型 電動弁	APPROVED 承認	CHECK 検	DRAWING 製
	H. Kobayashi	K. Hamada	S. Akiyama
	DATE 日付	2023-05-12	
	NOTE	FC/CAC MIXING TYPE	
APPROVED DWG. NO. 出図番号			
DWG. No. 原図番号			
MLFT-21C-P			
SER. No. 管理番号			

