

No.	NAME OF PARTS	部 品 名	MATERIAL	材 質
1	BODY	ホントイ	ROLLED STEEL & CARBON STEEL	SS 400 & STPG 370
2	BALL	ボール	STAINLESS STEEL & CARBON STEEL	SUS 304 STPG 370
3	GUARD RING	ガードリング	CAST BRONZE	CAC 406
4	PACKING GLAND	パッキンオサエ	CARBON STEEL or ROLLED STEEL	S45C(50~100A) SS 400(125~300A)
5	PACKING	パッキン	GRAPHITE & NON-ASBESTOS	グラファイト & ノンアスベスト
6	STUD , NUT	スタッド, ナット	ALLOY STEEL & STAINLESS STEEL	SNB 7 & SUS 304

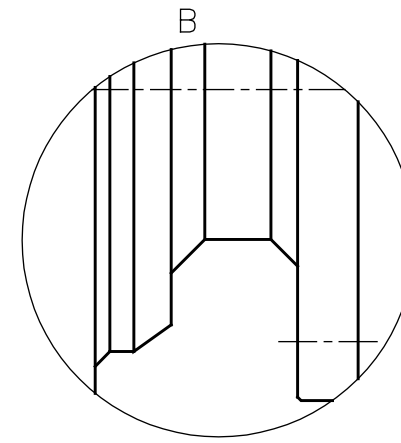
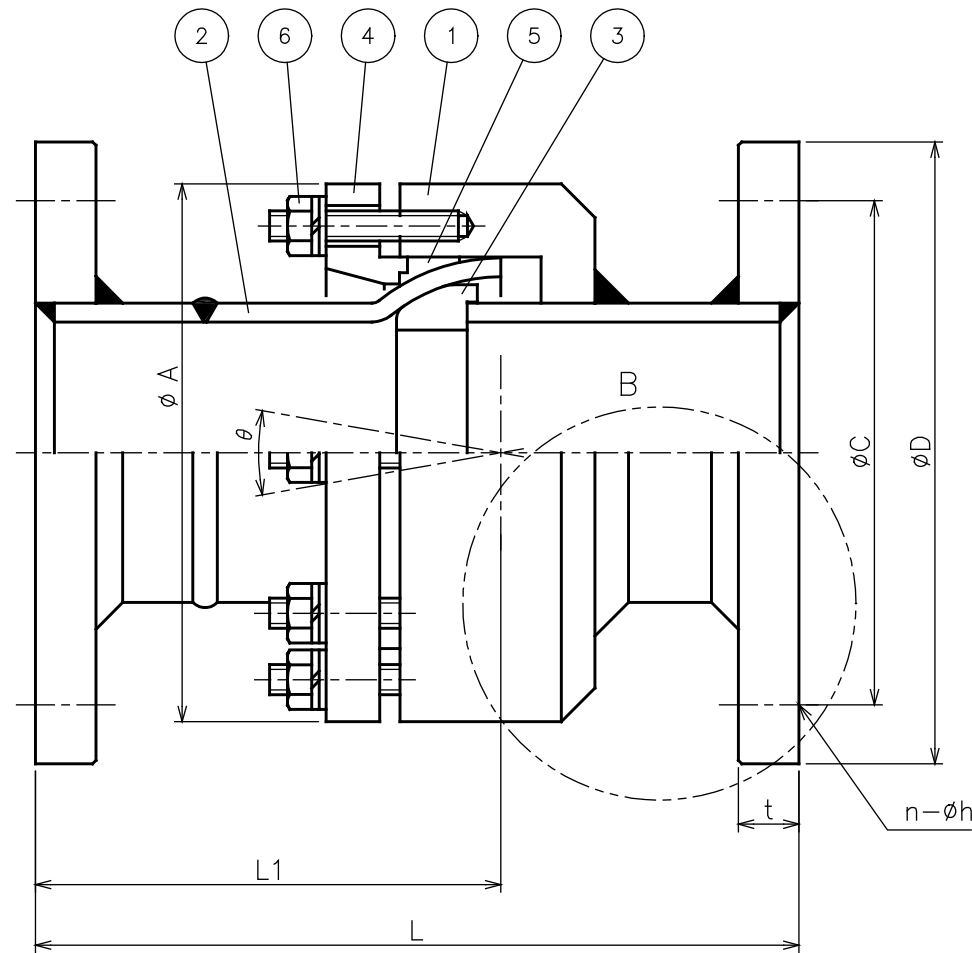

SIZE : 200~300

SPECIFICATIONS (仕様)

APPLICABLE PRESS. (適用圧力)	MAX.(最高) 1.0MPa
HYDRAULIC TEST PRESS.(水圧試験圧力)	1.5 MPa
APPLICABLE TEMP. (適用温度)	MAX.(最高) 220℃
FLANGE CODE (フランジ規格)	JIS 10K FF

DIMENSIONS (mm)

SIZE	L	L1	A	D	C	t	n	h	θ	MASS(kg)
50	220	140	125	155	120	16	4	19	20°	9
65	240	150	145	175	140	18	4	19	20°	12
80	270	170	160	185	150	18	8	19	20°	16.5
100	295	192.5	195	210	175	18	8	19	20°	23.5
125	315	202.5	220	250	210	20	8	23	15°	33.5
150	325	212.5	255	280	240	22	8	23	15°	71
200	375	242.5	335	330	290	22	12	23	15°	86
250	390	230	395	400	355	24	12	25	15°	130
300	430	260	465	445	400	24	16	25	15°	163

CODE
製品記号
JU3F-N

JU-3F TYPE BALL JOINT JU-3F 型 ボールジョイント	DRAWING 製 図	Y. Yonekura
	CHECK 検 図	T. Komatsu
	DATE 日 付	2005-2-20
	NOTE	
APPROVED DWG.No. 出 図 番 号		
DWG.No. JU3F-01L-P		
VENN CO., LTD. 株式会社		