

シシ位置と機能 (INDICATOR POSITION & FUNCTION)

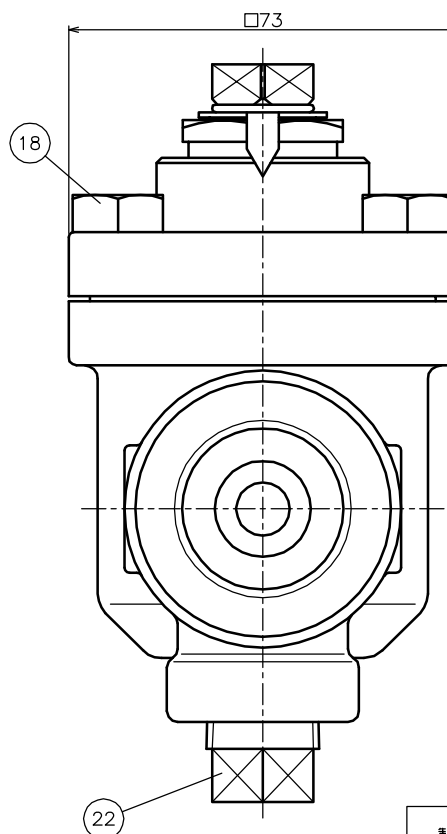
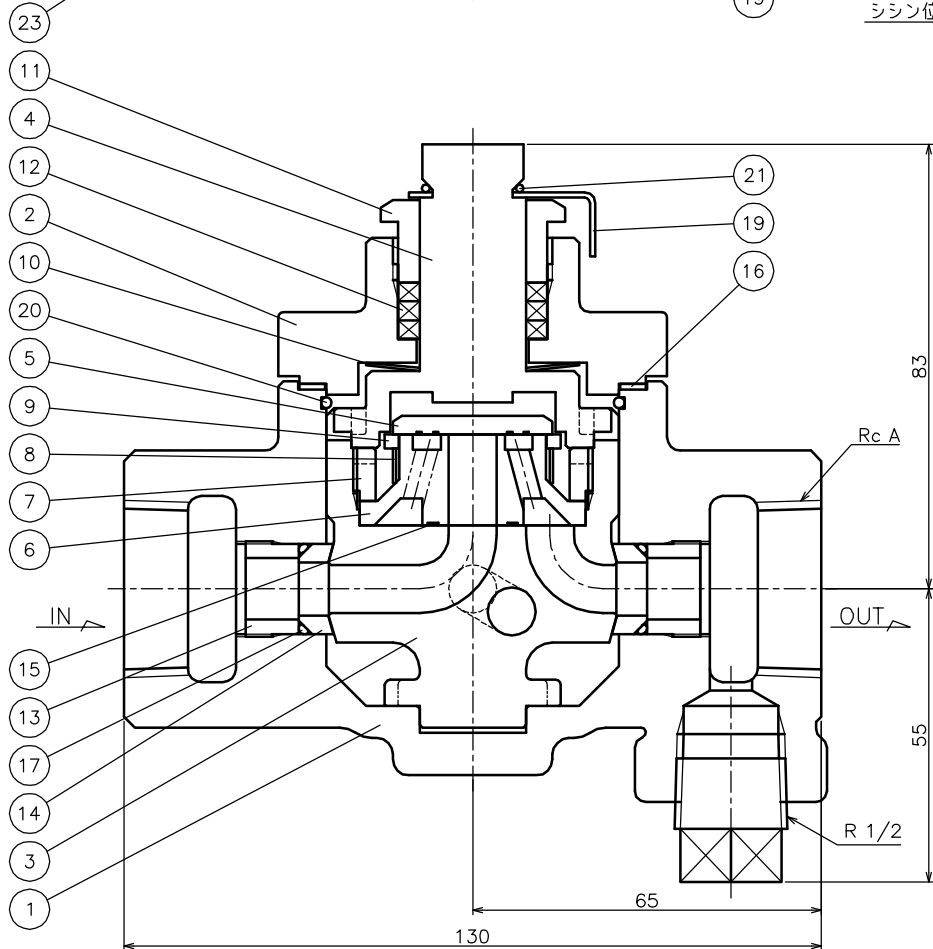

No.	NAME OF PARTS	部 品 名	MATERIAL	材 質
1	VALVE BODY	ホントイ	CAST IRON	FC200
2	COVER	カバー	"	"
3	COCK	コック	CAST BRONZE	CAC406
4	STEM	ステム	STAINLESS STEEL	SCS13
5	DISC	ベンタイ	"	SUS420J2
6	SEAT RING	ベンザ	"	"
7	SEAT BUSH	ベンザオサエ	"	SCS13
8	BIMETAL	バイメタル	-	-
9	RING	リング	STAINLESS STEEL	SUS304
10	CONED DISC SPRING	サラバネ	"	"
11	PACKING GLAND	パッキンオサエ	BRASS	C3604B
12	PACKING	パッキン	NON-ASBESTOS	ノンアスベスト
13	BUSH	ブッシュ	BRASS	C3604B
14	SEAL RING	シールリング	PTFE	PTFE
15	GASKET	ガスケット	"	"
16	GASKET	ガスケット	NON-ASBESTOS	ノンアスベスト
17	O RING	オリング	SYNTHETIC RUBBER	FKM
18	BOLT	ロックボルト	ROLLED STEEL	SS400
19	INDICATOR	シシ	STAINLESS STEEL	SUS304
20	RETAINING RING	トメワ	"	"
21	RETAINING RING	トメワ	"	"
22	PLUG	プラグ	ROLLED STEEL	SS400
23	NAME PLATE	ネームプレート	COPPER ALLOY	C2720P

SIZE	Rc A	MASS (kg)
15	1/2	3.3
20	3/4	3.3
25	1	3.3

APPLICABLE PRESS. (適用圧力) : MAX. 1.0MPa

ADB-20 TYPE WITH BYPASS CONVERTOR STEAM TRAP ADB-20型 バイパス付スチームトラップ	DRAWING 製 図	S. Hosokawa
	CHECK 検 図	Y. Yonakura
	DATE 付	2018-3-20
	NOTE	
APPROVED DWG.No. 出 図 番 号		
DWG.No.		
ADB20-11A-P		
VENN CO., LTD. 株式会社		

CODE
製品記号
ADB20-G