

回路図 CIRCUIT DIAGRAM OF ACTUATOR

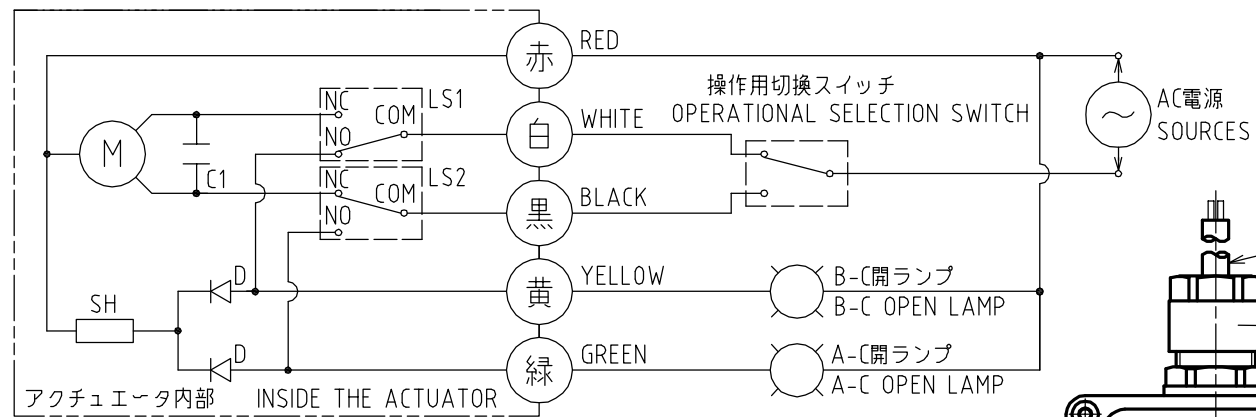

図はB-C開でLS1作動状態を示す。  
THIS DIAGRAM IS IN AN B-C OPENED AND THE LS1 OPERATED CONDITION.

回路図符号の説明 LEGEND

- M : モータ MOTOR
- C1 : コンデンサ CAPACITOR
- D : ダイオード DIODE
- SH : スペースヒータ SPACE HEATER
- LS1 : B-C開側リミットスイッチ B-C OPEN LIMIT SWITCH
- LS2 : A-C開側リミットスイッチ A-C OPEN LIMIT SWITCH

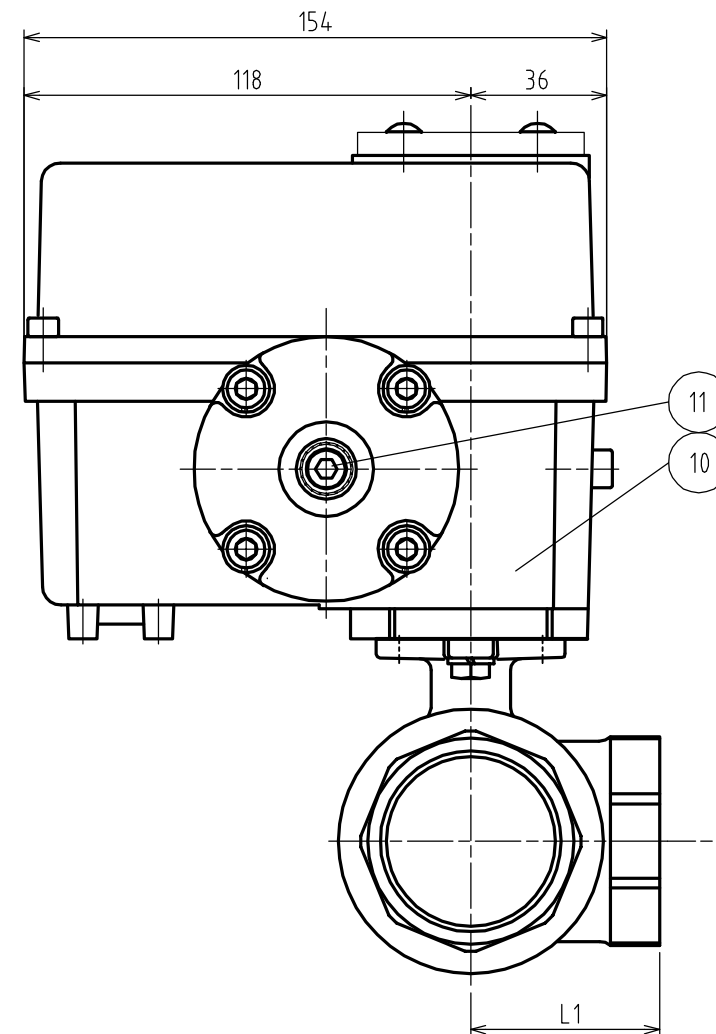
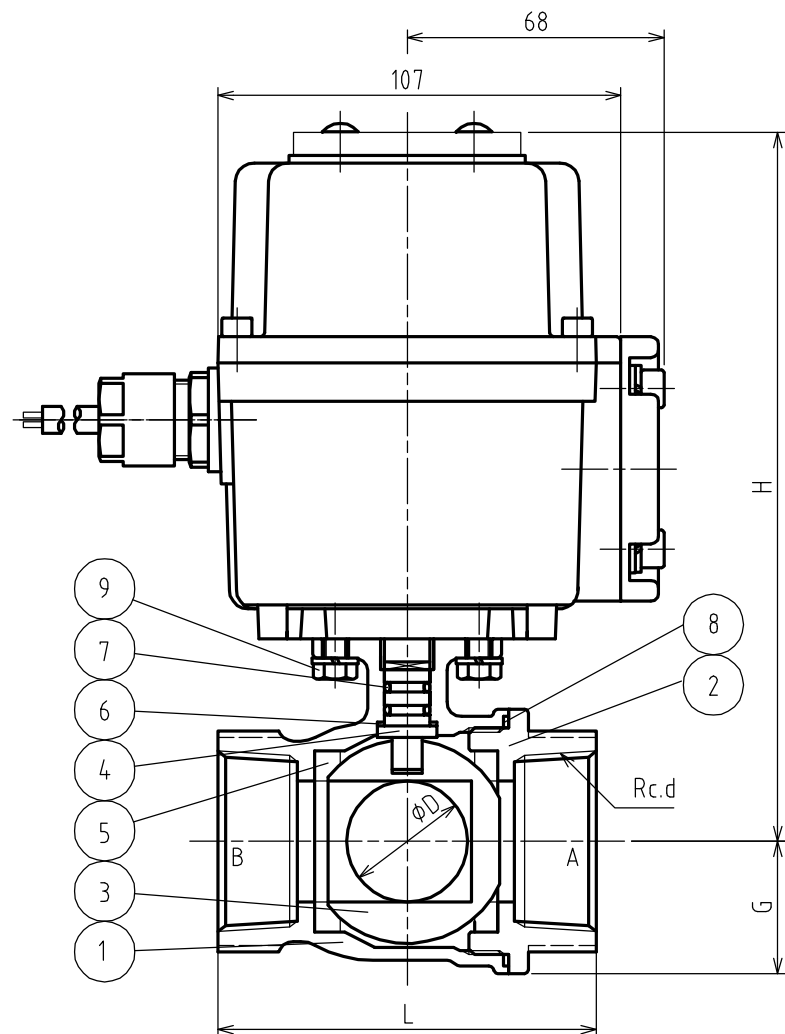
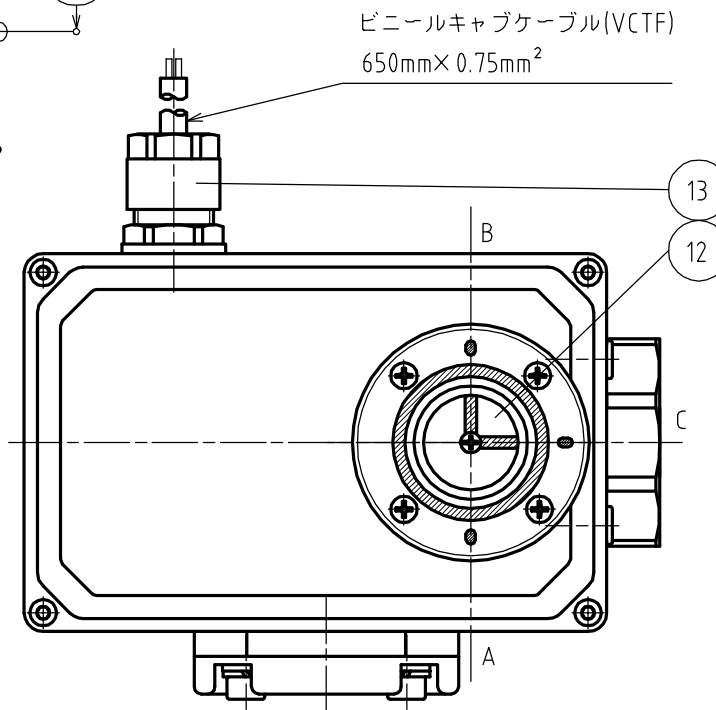

NO.	NAME OF PARTS	MATERIAL	QTY	REMARKS
1	VALVE BODY	ホントイ	1	
2	END CAP	エンドキャップ	1	
3	BALL	ボール	1	
4	VALVE STEM	ステム	1	Cr-P
5	BALL SEAT	ボールシート	2	
6	THRUST WASHER	スラストワッシャ	1	
7	O RING	O リング	2	
8	GASKET	ガスケット	1	
9	HEXAGON BOLT	六角ボルト	2	
10	ACTUATOR	アクトエータ	1	
11	HAND OPERATION	シュドウソウサブ	1	
12	VALVE POSITION INDICATION	バルブイチョウジ	1	
13	GRAND	グランド	1	

流れ方向 FLOW DIRECTION

(図はバルブ本体をモータ側から見た場合)  
(THIS DIAGRAM IS IN A VALVE BODY VIEW FROM THE MOTOR SIDE)

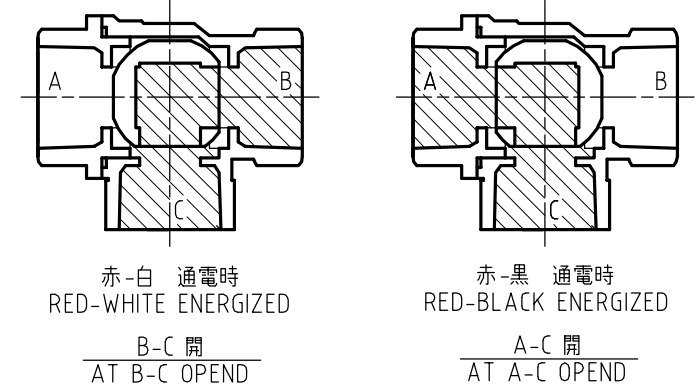

SPECIFICATIONS (仕様)	
FLUID (流体)	
APPLICABLE PRESS. (適用圧力)	MPa
APPLICABLE TEMP. (流体温度)	℃

DIMENSIONS(mm)

SIZE	d	D	L	L1	H	G	S
40	1 1/2	32	100	50	187	35	55
50	2	38	119	59.5	192.5	40	67

CODE  
製品記号  
3BM2S-K

3BM-2S TYPE BALL VALVE TYPE MOTOR VALVE 3BM-2S 型 ボール式電動弁	DRAWING 製	N. Kimura
	CHECK 検	K. Nakamura
	DATE 日 付	2019-11-18
	NOTE	
APPROVED DWG.No. 出図番号		
DWG.No. 3BM2S-02B-P		